

# WATERPOMP

## Gebruiksaanwijzing

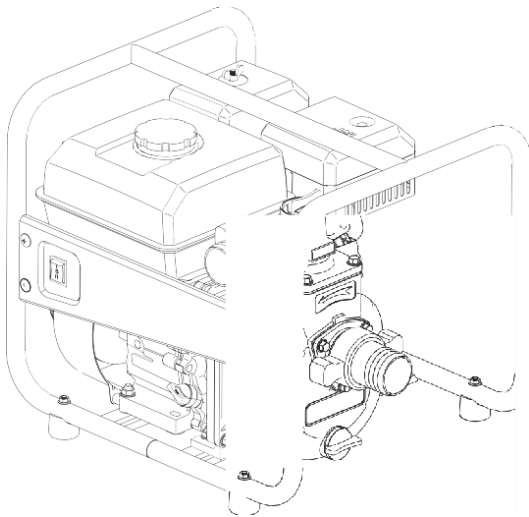

## PREFACE

Bedankt voor het kiezen van een waterpomp van ons bedrijf.

Bewaar de gebruiksaanwijzing als referentie.

Deze handleiding moet worden beschouwd als een permanent onderdeel van de waterpomp en moet bij de waterpomp blijven als deze wordt doorverkocht.

De handleiding instrueert de gebruiker hoe de waterpomp te bedienen, inclusief de modellen van 2"en3", en zorg ervoor dat u deze eerst aandachtig leest voordat u de pomp in gebruik neemt om de beste resultaten te krijgen. Mocht zich een probleem voordoen of heeft u vragen over de pomp, raadpleeg dan een erkende dealer van ons bedrijf.

Alle informatie en diagrammen van deze handleiding worden verstrekt in overeenstemming met de nieuwste producten op het moment van publicatie. Als de informatie in deze handleiding wordt herzien of anderszins gewijzigd, waardoor deze enigszins afwijkt van de werkelijke status van het product, zal ons bedrijf dit toelichten. Ons bedrijf behoudt zich het recht voor te allen tijde zonder voorafgaande kennisgeving en zonder enige verplichting wijzigingen aan te brengen. Geen enkel deel van deze publicatie mag worden gereproduceerd zonder schriftelijke toestemming van ons bedrijf.

## INHOUD

1. VEILIGHEID .....	3
2. IDENTIFICATIE VAN ONDERDELEN .....	6
3. CONTROLESYSTEEM .....	8
4. INSPECTIE VÓÓR GEBRUIK.....	11
5. OPERATIE.....	16
6. STARTEN VAN DE MOTOR .....	20
7. STOPPEN VAN DE MOTOR.....	23
8. ONDERHOUD .....	25
9. OPSLAG.....	30
10. PROBLEEMOPLOSSING.....	32
11. ELEKTRISCH SCHEMA .....	34
12. SPECIFICATIE .....	35

# 1. VEILIGHEID

De waterpomp van ons bedrijf is ontworpen om veilig en betrouwbaar te functioneren als hij volgens de instructies wordt gebruikt. Lees en begrijp de gebruiksaanwijzing voordat u de waterpomp bedient. Doet u dit niet, dan kan dit leiden tot persoonlijk letsel of schade aan de apparatuur.

## Veiligheidsberichten

Uw veiligheid en die van anderen zijn zeer belangrijk. Wij hebben in deze handleiding en op de waterpomp en motor belangrijke veiligheidsberichten opgenomen. Lees deze berichten zorgvuldig.

Veiligheidslabel - op de waterpomp en de motor.

Een veiligheidsbericht - waarschuwt u voor potentiële gevaren die u of anderen kunnen verwonden. Elk veiligheidsbericht wordt voorafgegaan door een veiligheidssymbool & en een van de drie woorden: WAARSCHUWING, VOORZICHTIG of AANWIJZING. Deze betekenen:



DOOD of ZWAAR GEWOND als je je niet houdt aan...

instructies.



Pijn als je de instructies niet opvolgt.



Uw waterpomp of andere eigendommen kunnen beschadigd raken als u de instructies niet opvolgt.

## 1) Veiligheidsinstructie

Schoonwaterpomp en hogedrukpomp zijn alleen ontworpen voor het verpompen van schoon water.

De rioolwaterpomp heeft het vermogen om zachte vaste lichamen binnen de diameter van 25.4mm over te brengen.

Chemische pompen worden gebruikt voor transmissie van zwak zuur en base (PH4- 11 ), vloeistof met hoge ontstekingstemperatuur en zeewater.

De modderpomp is geschikt voor het pompen van vuil water met tot 50% vaste sewerage, Capaciteit tot diameter van 25.4mm.

Om brandgevaar te voorkomen en voor voldoende ventilatie te zorgen, moet u de pomp tijdens het gebruik minstens 1 meter verwijderd houden van alle muren van het gebouw en van andere apparatuur. Plaats geen ontvlambare voorwerpen in de buurt van de pomp en vul de brandstoftank niet met benzine voor vervoer over lange afstanden.

De geluiddemper wordt zeer heet tijdens het gebruik en blijft nog enige tijd heet na het stoppen van de motor. Raak de geluiddemper niet aan zolang deze heet is. Laat de motor afkoelen voordat u de waterpomp binnenshuis opbergt.

Benzine is licht ontvlambaar en explosief. Rook niet in de ruimte waar wordt getankt en brandstof wordt opgeslagen.

Plaats de pomp op een stevige, vlakke ondergrond. Als de pomp schuin staat of

omvalt, kan er brandstof gemorst worden.

Tank in een goed geventileerde ruimte met stilstaande motor en op plaatsen waar benzine wordt getankt of opgeslagen. Bij morsen onmiddellijk schoonmaken. Na het tanken de brandstoftank goed afdekken en vastschroeven.

Uitlaatgassen bevatten giftig koolmonoxidegas dat zich in gesloten

ruimten kan ophopen tot gevaarlijke niveaus. Het inademen van koolmonoxide kan bewusteloosheid of de dood tot gevolg hebben.

Schroef de stekker er niet uit terwijl de motor loopt om beschadiging te voorkomen.

de apparatuur en het kwetsen van personen.

Kinderen en huisdieren moeten uit de buurt van het werkgebied worden gehouden in verband met de kans op builen van de hete motoronderdelen.

Het is verboden de machine te gebruiken in een potentieel explosieve omgeving.

## 2) Veiligheidslabel

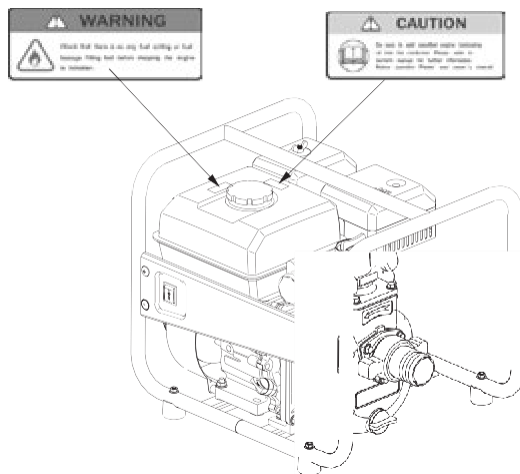

## 2. COMPONENT IDENTIFICATIE POMP VOOR SCHOON WATER

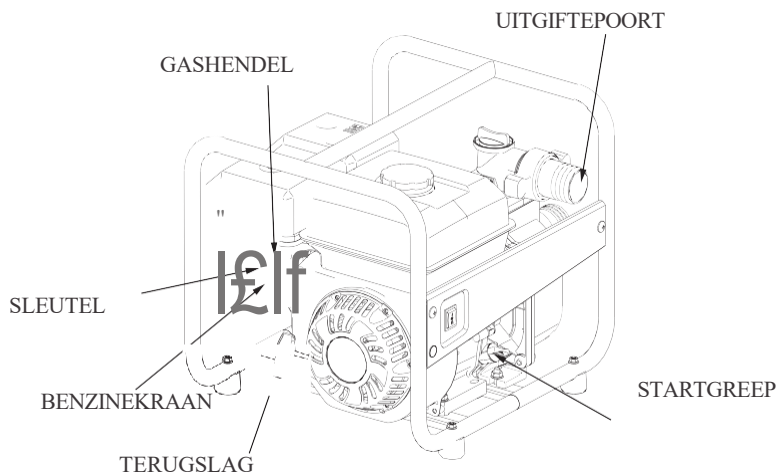
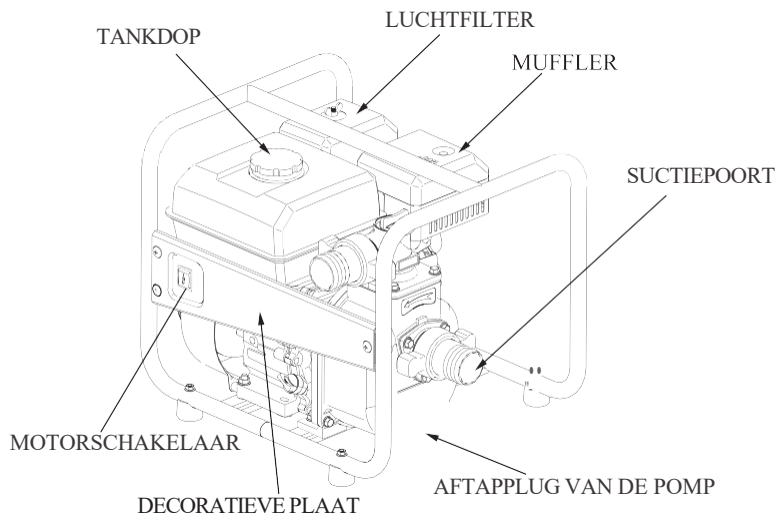



## SCHONE WATERPOMP (geen decoratieve plaat)

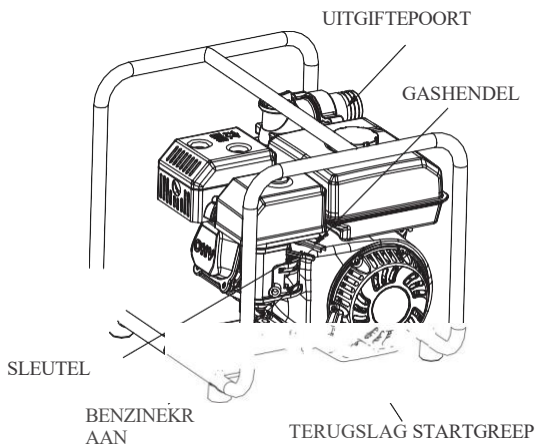
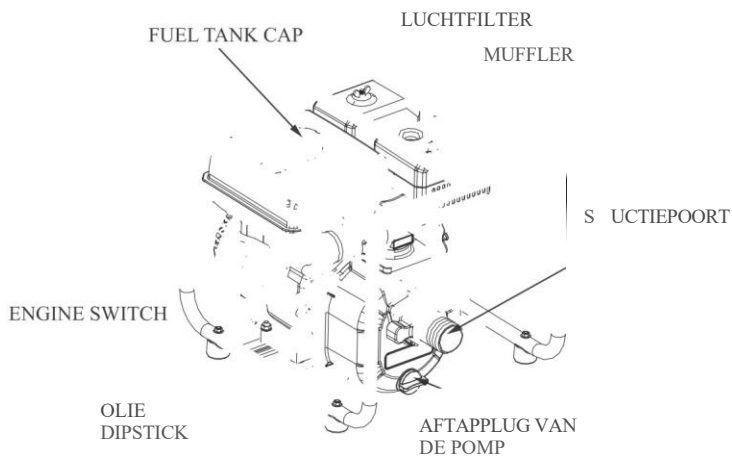

### 3. CONTROLE SYSTEEM

Voordat u de waterpomp van ons bedrijf bedient, moet u de gebruikershandleiding zorgvuldig lezen en begrijpen en vertrouwd zijn met elke bedieningsfunctie. Weet hoe te bedienen en hoe te doen in een noodsituatie.

#### 1) Brandstofhendel

Met de brandstofhendel stroomt de brandstof van de brandstoftank naar de carburateur. Zet de brandstofhendel in de stand "OPEN".

Wanneer u de motor niet gebruikt, zet u de brandstofhendel in de stand "DICHT".

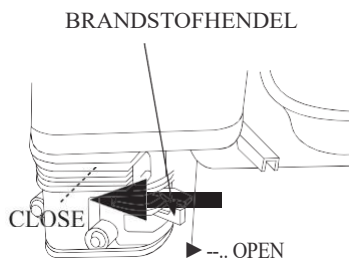

#### 2) Motorschakelaar

De motorschakelaar wordt gebruikt voor het openen of sluiten van het ontstekingscircuit:

Zet de motorschakelaar in de stand "OPEN" om de motor te laten draaien, en in de stand "DICHT" om de motor te stoppen.

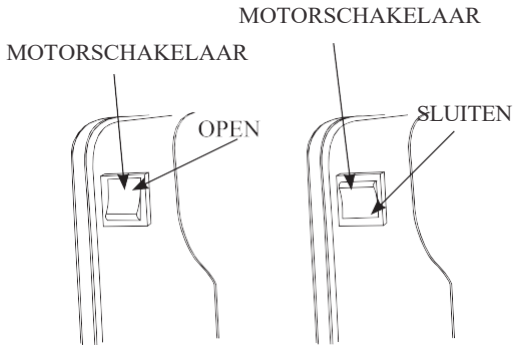

### 3) Choke hendel

De chokehendel wordt gebruikt voor het openen en sluiten van de choke van de carburateur.

Zet de chokehendel in de stand "DICHT" voor een koude start.

Zet de chokehendel in de stand "OPEN" voor normaal gebruik of voor het warm starten van de motor.

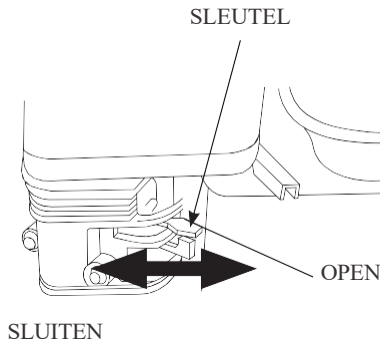

#### 4) Gashendel

Stel de gashendel in om de snelheid van de motor te veranderen en daarmee de waterafvoer. Voor een grotere waterafvoer zet u de gashendel in de stand HOOG, voor een kleinere waterafvoer zet u de gashendel in de stand LAAG.

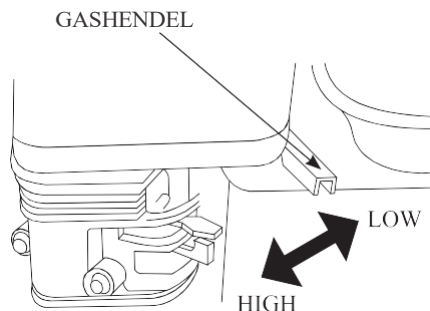

#### 5) Recoil Starter

Trek aan de repeteerstarter om de motor te starten.

Laat de startgreep niet terugslaan tegen de motor. Breng hem voorzichtig terug om schade aan de starter te voorkomen.

Starter assy stijl kan kiezen

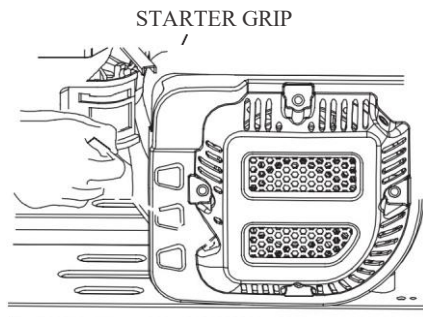

## 4. INSPECTIE VÓÓR DE OPERATIE

Voor uw veiligheid en om de levensduur van uw apparatuur te maximaliseren, is het zeer belangrijk dat u even de tijd neemt om de pomp te controleren. Zorg ervoor dat u elk probleem dat u aantreft verhelpt of door uw dealer laat verhelpen voordat u de pomp in gebruik

  
neemt.

**onderhoud van deze pomp of het niet verhelpen van problemen vóór gebruik kan een storing veroorzaken waarbij u ernstig letsel kunt oplopen.**

Uitlaatgassen bevatten giftige koolmonoxide. Vermijd inademing van uitlaatgassen. Laat de motor nooit draaien in een gesloten garage of een afgesloten ruimte. Om brandgevaar te voorkomen, moet de pomp tijdens het gebruik minstens 1 m van de muren van het gebouw en van andere apparatuur verwijderd blijven. Plaats geen brandbare voorwerpen in de buurt van de motor.

Voordat u begint met de controles voorafgaand aan het gebruik, moet u ervoor zorgen dat de pomp op een vlakke ondergrond staat en dat het contact in de stand OFF staat.

### 1) Routinecontrole

Kijk rond en onder de pomp naar tekenen van olie- of benzinelekken.

Verwijder overtollig vuil, vooral rond de motordemper en de startmotor.

Let op tekenen van schade.

Controleer of alle moeren, bouten, schroeven, slangverbindingen en klemmen vastzitten.

## 2) Controleer de zuig- en afvoerslangen.

Controleer de algemene toestand van de slangen. Zorg ervoor dat de slangen in bruikbare staat zijn voordat u ze op de pomp aansluit. Vergeet niet dat de zuigslang een versterkte constructie moet hebben om te voorkomen dat de slang bezwijkt.

Controleer of de afdichtingsring in de zuigslangaansluiting in goede staat is.

Controleer of de slangverbindingen en -klemmen goed vastzitten.

Controleer of de zeef in goede staat is en op de zuigslang is gemonteerd.

## 3) Controleer de motorolie



**Zet de motor op een vlakke plaats en controleer de motorolie.**

- 1) Verwijder de olievuldop en veeg de peilstok schoon.
- 2) Controleer het oliepeil door de peilstok in de vulopening te steken zonder deze vast te schroeven.
- 3) Als het peil laag is, voegt u de aanbevolen olie toe tot de bovenste markering op de peilstok.
- 4) Vergeet niet na het toevoegen de oliepeilstok terug te plaatsen en vast te draaien.

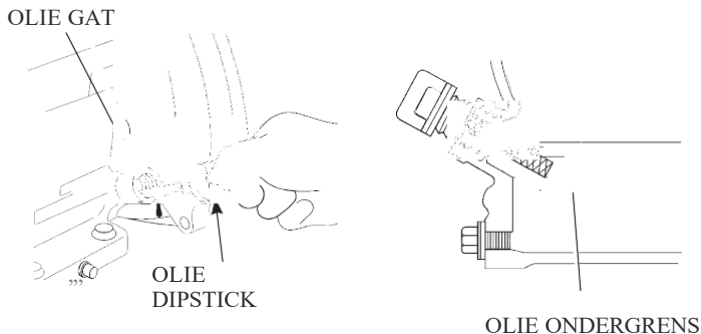

Motorwerking met olie bij de onderste oliemarkering zal schade aan de motor veroorzaken.

#### 4) Controleer het luchtfilter

Een vuil luchtfilter beperkt de luchtstroom naar de carburateur, vermindert de motorprestaties en daardoor ook de waterpompprestaties. Controleer het luchtfilter dus regelmatig.

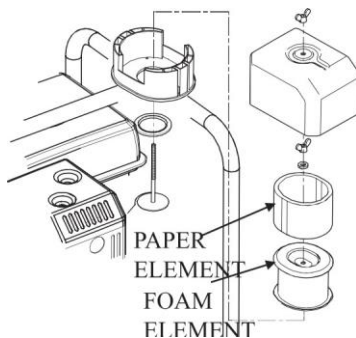



Schroef de vleugelmoer eraf en verwijder het luchtfilterhuis, Als het element

vuil, maak het schoon, als het beschadigd is, vervang het dan door een nieuwe. Als het een oliebadluchtfilter is, controleer dan de oliecapaciteit.

Plaats het luchtfilter terug in omgekeerde volgorde en schroef de vleugelmoer vast.

**De montage moet correct zijn, Laat de waterpomp nooit draaien zonder luchtfilter of met een beschadigd luchtfilter gemonteerd, in dat geval zal dit leiden tot snelle motorslijtage.**

## 5) Controleer de brandstof.

Controleer vóór elk gebruik het motoroliepeil met de waterpomp stilgezet op een vlakke ondergrond. Schroef de tankdop eraf en controleer het brandstofpeil. Indien het peil te laag is, brandstof toevoegen, de tankdop erop schroeven en deze na het tanken weer vastdraaien.

**Voeg de brandstof niet toe boven de schouder van de brandstofzeef (maximum niveau).**

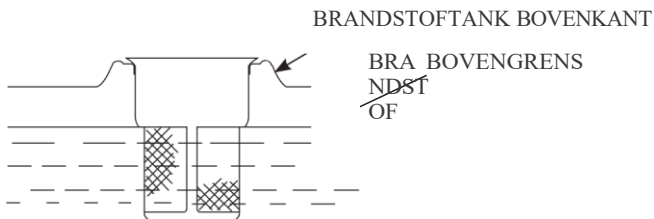

Tank bij in een goed geventileerde ruimte. Als de motor een tijdje heeft gelopen, moet hij worden afgekoeld voordat u gaat tanken.

 **Brandstof kan verf en plastic beschadigen. Pas op dat u geen brandstof morst wanneer u uw brandstoftank vult.**

## **6) Brandstof aanbevelingen**

Gebruik benzine met octaangehalte ::90.

Wij bevelen loodvrije benzine aan omdat deze minder motor- en bougieafzetting veroorzaakt en de levensduur van het uitlaatsysteem verlengt.

Gebruik nooit oude of vervuilde benzine of een olie/benzinemengsel.

Voorkom dat er vuil of water in de brandstoftank komt.

## **5. OPERATIE**

### **1) Voorzorgsmaatregelen voor veilig gebruik**

Om het volledige potentieel van deze pomp veilig te benutten, moet u de werking ervan volledig begrijpen en een zekere mate van oefening hebben met de bediening ervan.

Lees de "Veiligheidsinstructies" (zie bladzijde 4) en de "VOORBEREIDING" voordat u de pomp voor de eerste keer gebruikt (zie bladzijde 18).

Uitlaatgassen bevatten giftig koolmonoxidegas dat zich in gesloten ruimten kan ophopen tot gevaarlijke niveaus. Het inademen van koolmonoxide kan bewusteloosheid of de dood tot gevolg hebben.

### **2) Plaatsing van de pomp**

Voor de beste prestaties van de pomp moet u de pomp dicht bij het waterniveau plaatsen en slangen gebruiken die niet langer zijn dan nodig. Zo kan de pomp het grootste vermogen produceren met de minste tijd voor zelfaanzuiging.

De lengte, het type en de grootte van de zuig- en afvoerslangen kunnen ook van grote invloed zijn op het pompvermogen. Het minimaliseren van de opvoerhoogte (door de pomp dicht bij het waterniveau te plaatsen) is ook zeer belangrijk om de zelfaanzuigtijd te verminderen.

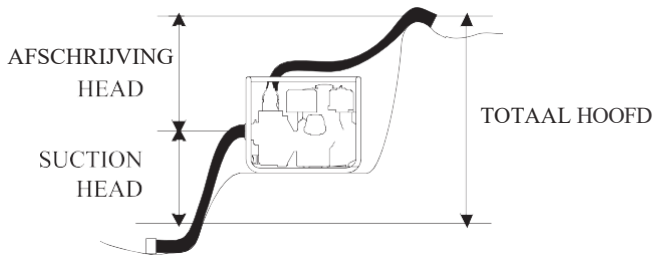

### 3) Zuigslang installatie

Gebruik de in de handel verkrijgbare slang en slangkoppeling, en de bij de pomp geleverde slangklem om de aanzuiging te installeren, en draai de klem vast. Zet de zuigslang stevig vast zonder te bewegen.

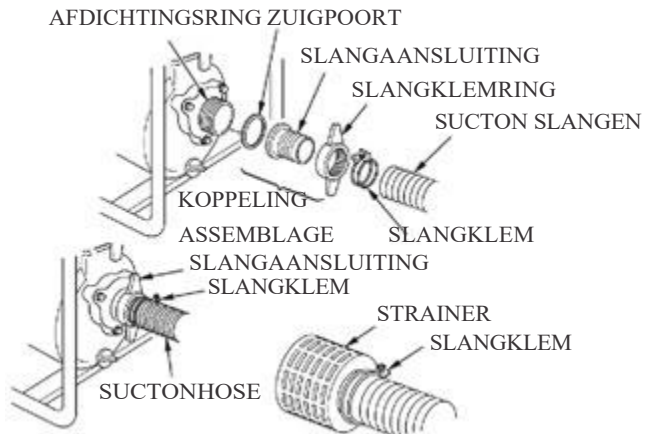

De slang moet langer zijn dan de aanzuigpoort. De minimale slangafmeting moet als volgt zijn:

2" waterpomp 50 mm

3" waterpomp 76 mm

Gebruik een slangklem om de slangaansluiting stevig op de aanzuig te bevestigen om lucht- en waterlekage te voorkomen. Controleer of de afdichtingsring van de slangaansluiting in goede staat is.

Installeer de zeef (meegeleverd met de pomp) op het andere uiteinde van de zuigslang en zet hem vast met een slangklem. De zeef helpt voorkomen dat de pomp verstopt raakt of beschadigd raakt door vuil.

#### 4) Installatie afvoerslang

Gebruik de in de handel verkrijgbare slang en slangkoppeling en de bij de pomp geleverde slangklem om de afvoer te installeren en draai de klem vast. Zet de afvoerslang stevig vast zonder te bewegen.

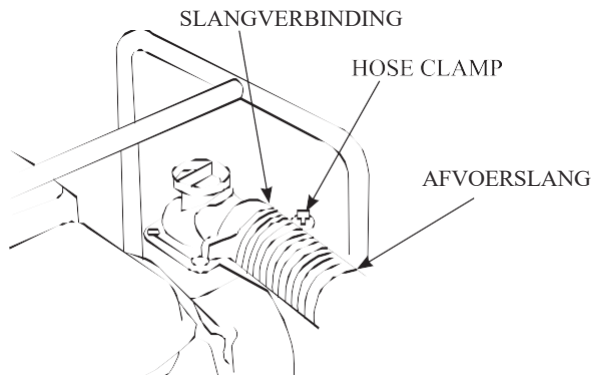

Het is het beste om een korte slang met een grote diameter te gebruiken, want dat vermindert de vloeistofwrijving en verbetert het rendement van de pomp.

Draai de slangklem goed vast om te voorkomen dat de afvoerslang onder

## 5) De pomp vullen

Voordat u de motor start, moet u de pomp met water vullen: draai de aanzuigplug los en vul de pomp volledig met schoon water. Draai de aanzuigplug niet los tijdens het gebruik van de pomp om schade aan de apparatuur en letsel aan personen te voorkomen. Monteer de aanzuigplug weer en draai deze na het aanzuigen goed vast.

**Droog gebruik van de pomp zal de afdichting van de pomp vernietigen. Als de pomp in droge toestand is gebruikt, moet de motor onmiddellijk worden stopgezet en moet de pomp worden afgekoeld voordat hij wordt gevuld.**

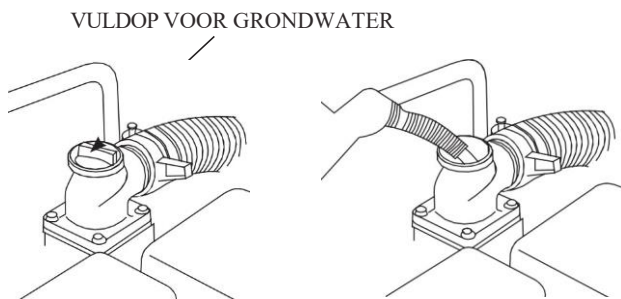

## 6. DE MOTOR STARTEN

1) Schroef de aanzuigplug eraf en vul de pomp met water tot het water overloopt (de waterpompset moet op een vlakke ondergrond worden geplaatst).

2) Zet de brandstofklephendel in de stand "ON".

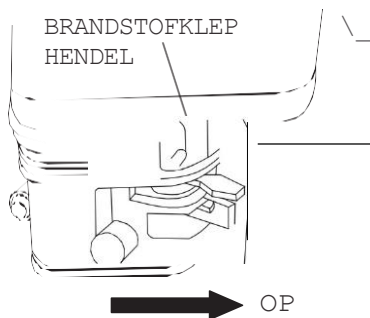

3) Om een koude motor te starten, zet u de chokehendel in de stand "GESLOTEN".

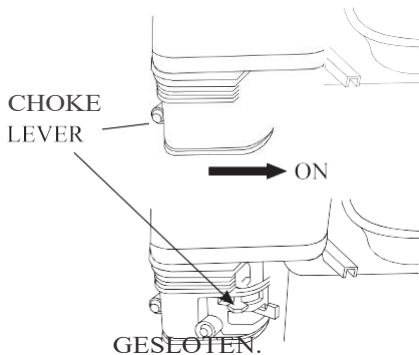



- 4) Beweeg de gashendel vanuit de stand "SLOW" ongeveer 1/3 van de weg naar de stand "FAST".

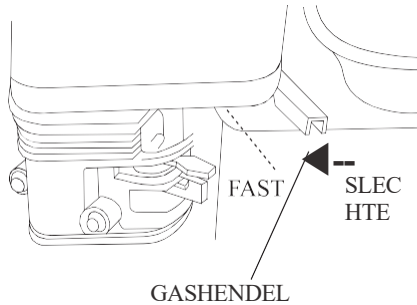

- 5) Zet de motorschakelaar in de stand "ON".

MOTORSCHAKELAAR

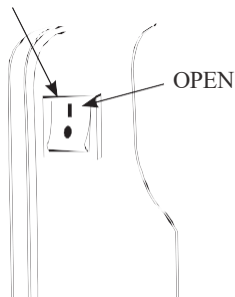

- 6) Trek lichtjes aan de startgreep tot u weerstand voelt, en trek er dan stevig aan.

**Laat de handgreep van de starter niet tegen de motor terugslaan.**

**Breng hem voorzichtig terug om schade aan de starter te voorkomen.**

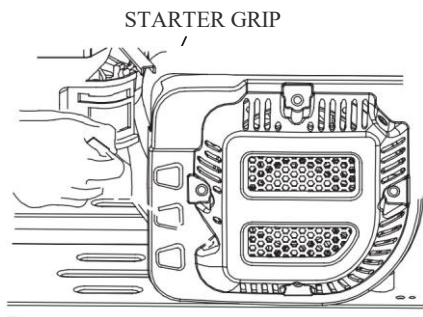

7) Als de chokehendel bij het starten van de motor in de GESLOTEN stand stond, zet hem dan geleidelijk in de OPEN stand als de motor warm wordt.

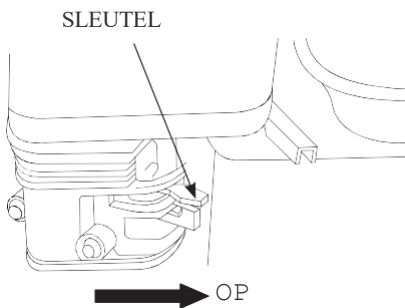

8) Instellen van het motortoerental

Zet na het starten van de motor de gashendel in de SNELLE stand voor zelfaanzuiging en controleer de pompobbrengst.

De pompobbrengst wordt geregeld door het motortoerental aan te passen; door de gashendel in de SNELLE richting te bewegen wordt de pompobbrengst verhoogd, en door de gashendel in de langzame richting

te bewegen wordt de pompopbrengst verlaagd.

## 7. HET STOPPEN VAN DE MOTOR

Om de motor in een noodgeval te stoppen, hoeft u alleen maar de motorschakelaar in de UIT-stand te zetten.

Gebruik onder normale omstandigheden de volgende procedure:

- 1) Zet de gashendel in de stand SLOW.

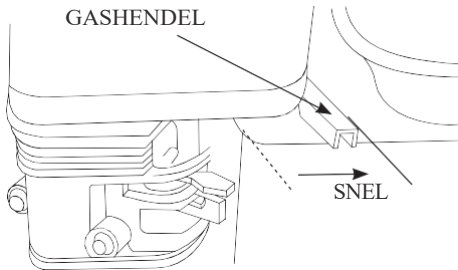

- 2) Schakel de motor uit: Zet de motorschakelaar in de UIT-stand.

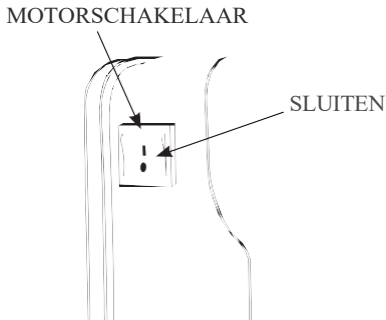

3). Tuimel de brandstofklephendel uit: Zet de brandstofklephendel in de OFF positie.

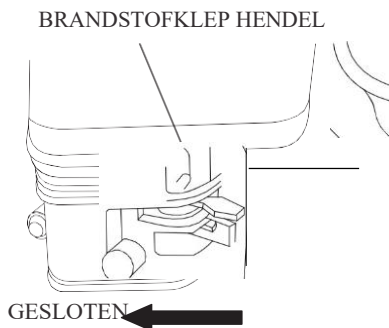

Verwijder na gebruik de aftapplug van de pomp en laat de pompkamer leeglopen. Verwijder de vuldop en spoel de pompkamer door met schoon, vers water. Laat het water uit de pompkamer lopen en breng de vuldop en de aftapplug weer aan.

## 8. ONDERHOUD

De motor moet goed worden onderhouden om een veilige, zuinige, probleemloze en milieuvriendelijke werking te garanderen.

Om uw benzinemotor in goede staat te houden, moet hij periodiek worden onderhouden. Het volgende onderhoudsschema en routine-inspectieprocedures moeten zorgvuldig worden gevolgd

Items	Frequentie	Elke keer	Eerst I maand of de eerste 20 bedrijfsuren	Daarna is elke 3 <sup>o</sup> mont of elke 50h f <sup>o</sup> rs <sup>o</sup> operation	Elk jaar of elke 100 uur van de werking
Motorolie	Check- Refill Vervang	i			
Reductietandwielolie (indien aanwezig)	Oliepeilcontrole Vervang				
Luchtfilterelement	Controleer Schoon Vervang	4			
Statiegeldbeker (als uitgerust)	Schoon				
Bougie	Controleren - aanpassen				→
Vonkenvanger	Schoon				
Stationair draaien (als uitgerust)**	Controleren - aanpassen				
Klepspelings**	Check-adjust				
Brandstoftank & brandstof CI filter** aan					
Brandstofleiding	Controleer	Om de 2 jaar (veranderen indien nodig)			
Cilinderkop, koolstof opruimen zuiger**		< 225cc, Elke 125 uur een 225cc, Elke 250 uur			

\* Deze items moeten worden vervangen als vervanging nodig is.  
 \*\* Deze onderdelen moeten worden onderhouden en gerepareerd door onze erkende dealer, tenzij de eigenaar over het juiste gereedschap beschikt en bedreven is in mechanisch onderhoud.

- Als de benzinemotor vaak onder hoge temperatuur of zware belasting werkt, moet de olie om de 25 uur worden ververs.
- Als de motor vaak onder stoffige of andere zware omstandigheden werkt,

## ONDERHOUD

---

reinigt u het luchtfilterelement om de 10 uur; indien nodig vervangt u het luchtfilterelement om de 25 uur.

- De onderhoudsperiode en de exacte tijd (uur), degene die het eerst komt

moet regeren.

- Als u het geplande tijdstip voor het onderhoud van uw motor hebt gemist, doe het dan zo snel mogelijk.

!

**voor onderhoud. Zet de motor op een vlakke ondergrond en verwijder de bougiekop om te voorkomen dat de motor aanslaat. Laat de motor nooit draaien in een slecht geventileerde ruimte of een andere afgesloten ruimte, zorg voor een goede ventilatie in de werkruimte. De uitlaat van de motor kan giftig CO bevatten, inademing kan shock, bewusteloosheid en zelfs de dood veroorzaken.**

## **2) Motorolie verversen**

Tap de gebruikte olie af terwijl de motor warm is. Warme olie loopt snel en volledig weg.

1. Plaats een geschikte bak onder de motor om de gebruikte olie op te vangen en verwijder vervolgens de olievuldop/peilstok en de aftapplug.
2. Laat de gebruikte olie volledig uitlekken, plaats dan de aftapplug terug en draai deze goed vast.

Voer afgewerkte motorolie af op een manier die niet schadelijk is voor het milieu. Wij raden u aan gebruikte olie in een gesloten container naar uw plaatselijke recyclingcentrum of tankstation te brengen voor hergebruik. Gooi het niet in de vuilnisbak, giet het niet in de grond of in een afvoer.

3. Met de motor op een vlakke plaats, vult u deze tot de bovengrens met de aanbevolen olie.



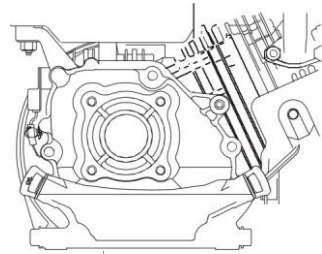
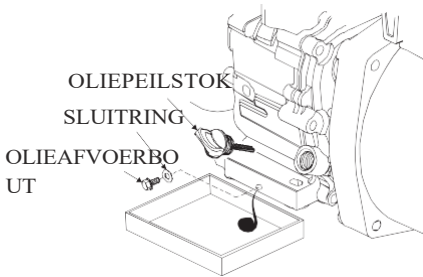

4. Breng de oliepeilstok weer aan en draai hem vast.



**olie kan huidkanker veroorzaken bij herhaaldelijk contact**

**met de huid voor langere tijd. Hoewel dit onwaarschijnlijk is, tenzij u dagelijks met afgewerkte olie omgaat, is het toch raadzaam uw handen zo snel mogelijk na het hanteren van afgewerkte olie grondig te wassen met water en zeep.**

### 3) Aanbevelingen voor motorolie

Motorolie is een belangrijke factor die de prestaties en de levensduur van de motor beïnvloedt. Niet-vehoudende en 2-takt motorolie beschadigt de motor en wordt afgeraden.

Aanbevolen olie

4-takt benzine olie

SE, SF kwaliteiten onder API service

Classificatie of SAEIOW-30 dat is gelijkwaardig SG rang. Natuurlijk kunt

SAE  
VISCOSITEITSKLASSEN

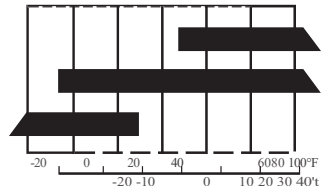

u kiezen volgens de plaatselijke temperatuur.

Het aanbevolen werkgebied van deze pomp: -5°C tot 40°C.

#### 4) LuchtfILTER Service

Een vuil luchtfilterelement beperkt de luchtstroom naar de carburateur, waardoor de motorprestaties afnemen. Als u de pomp in zeer stoffige gebieden gebruikt, moet u het luchtfilter vaker reinigen dan in het

 onderhoudsschema is aangegeven.

**Laat de motor nooit draaien zonder luchtfilter en gebruik nooit een beschadigd luchtfilter.**

**Als dat het geval is, zal de motor snel slijten.**

Schroef de vleugelmoer eraf en verwijder de behuizing. Schroef de andere vleugelmoer eraf en verwijder het element.

1. Was het element met huishoudelijke schoonmaakmiddelen en warm water (of niet-ontvlambare of hoogvlambare schoonmaakmiddelen) en droog het af.
2. Week het in schone motorolie tot het verzadigd is. Knijp de overtollige olie eruit.
3. Reinig de onderkant van het luchtfilter, de behuizing en het rubberen kussen. Voorkom dat er stof in het aipad van de carburateur komt.
- 4 Plaats het luchtfilter terug en schroef de vleugelmoer vast.

#### 5) Bougie Service

Aanbevolen bougies: NGK BP6ES of andere equivalenten.

 **Een verkeerd model kan leiden tot motorschade.**

1. Verwijder de bougiedop en maak vuil rond de bougiebasis schoon.

2. Gebruik de bougiesleutel om de bougie te verwijderen.
3. Meet de bougieafstand met een voelmaat. Als de elektrode of isolator

beschadigd is, vervangt u de bougie.

Corrigeer indien nodig door de zij-elektrode voorzichtig te buigen. De opening moet zijn: 0,70-0,80 mm.

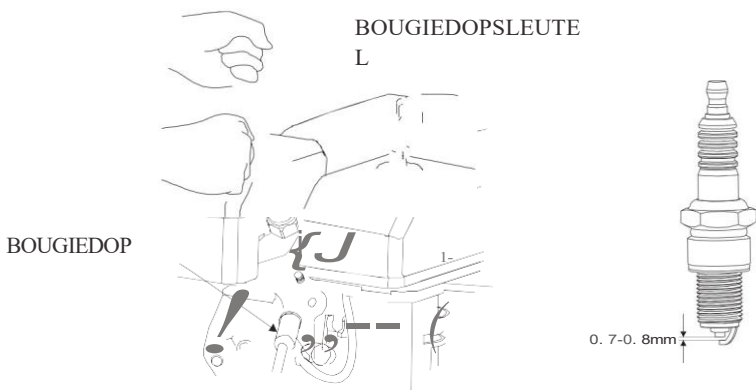

4. Controleer of de pakking van de bougie in goede staat is. Schroef de bougie voorzichtig met de hand in, om beschadiging van de schroefdraad in de cilinderkop te voorkomen.

5. Zodra de bougie de sluitring heeft geraakt, schroeft u hem vast met een bougiesleutel en drukt u de sluitring samen.

Als een nieuwe bougie wordt gebruikt, maak dan 1/2 tum meer na het samendrukken van de pakking.

Als u de gebruikte bougie opnieuw installeert, maak dan 1/8-1/4 tum meer.

6. Monteer de bougiedop.

## 9. OPSLAG

- 1) Verwijder de startplug en de aftapplug, spoel de kamer met schoon water, monteer de startplug en de aftapplug opnieuw. Na het stoppen van de motor, minstens een half uur afkoelen, dan alle buitenoppervlakken spoelen en schoonvegen.

**Spoelwater onder hoge druk kan het luchtfilter en de geluiddemper binnendringen en zelfs in de cilinder langs het luchtpad, met corrosie en schade tot gevolg. De motor mag dus pas na stopzetting en afkoeling worden gebruikt.**

- 2) Verwijder de aftapplug van de carburateur en de bezinkbeker, open vervolgens de brandstofhendel. Laat de brandstof volledig uit de carburateur en de brandstoftank lopen, monteer dan de bezinkselcup en de aftapplug terug en draai ze vast.



- 3) Ververs de motorolie.
- 4) Giet een eetlepel (5-10 cc) schone motorolie in de cilinder. Laat de

motor enkele omwentelingen draaien om de olie in de cilinder te verdelen. Monteer de bougie terug.

- 5) Trek langzaam aan de startgreep totdat u weerstand voelt. Tijdens dit proces moeten de inlaat- en uitlaatkleppen gesloten blijven om het binnendringen van vocht in de cilinderkop te beperken.
- 6) Repareer beschadigde lak en breng een dun laagje vet aan op de plaatsen waar roestvorming kan optreden.
- 7) Doe een stofdichte hoes om de waterpomp en plaats deze in de geventileerde ruimte.



## 10. PROBLEEMOPLOSSING

### 1) Motor

DE MOTOR START NIET	OORZA AK	CORRECTIE
Controle onderdelen	Brandstofklep UIT.	Zet de brandstofklephendel op ON.
	Choke open.	Zet de chokehendel op GESLOTEN tenzij de motor warm is.
	Motorschakelaar UIT.	Zet de motorschakelaar op ON.
Controleer de brandstof	Geen brandstof meer.	Bijtanken.
	Slechte brandstof, pomp opgeslagen zonder behandeling of aftappen van benzine of tanken met slechte benzine.	Laat de brandstoftank en carburateur leeglopen en vul verse benzine bij.
Verwijder en inspecteer de bougie	Bougie defect vervuild of niet goed getapt.	Spleet aanpassen of vervangen door een nieuwe bougie
	Bougie nat met brandstof (verzopen motor).	Droog de bougie en installeer deze opnieuw, start de motor met de gashendel in de SNELLE stand.
Neem contact op met de erkende dealer van ons bedrijf voor onderhoud.	Brandstoffilter verstopt, carburateur defect, ontsteking defect, kleppen vast, enz.	Vervangen of repareren.

DE MOTOR MIST VERMOGEN	OORZA AK	CORRECTON
Controleer het luchtfilter.	Element verstopt.	Reinig of vervang het element.
Controleer de brandstof	Slechte brandstof.	Laat de brandstoftank en carburateur leeglopen en vul verse benzine bij.

Neem contact op met de erkende dealer van ons bedrijf voor onderhoud.	Brandstoffilter verstopt, carburateur defect, ontsteking defect, kleppen vast, enz.	Vervangen of repareren.
---	---	-------------------------

## 2) Waterpomp

GEEN POMPUITGANG	OORZAKEN	CORRECTIE
Controleer de pompkamer	Pomp niet gevuld.	Pomp vullen.
Controleer de zuigslang	Slang ingeklapt, doorgesneden of doorboord Slang vervangen.	
	Zeeffe niet volledig onder water laten zakken. volledig onder water.	tieslang
	Luchttek bij connector.	Vervang de afdichtingsring indien deze ontbreekt of beschadigd is. Draai de slangaansluiting en -klem vast.
	Zeeff verstopt.	Maak de zeeff schoon.
Meet de zuig- en pershoogte	Overdreven hoofd.	Verplaats pomp en slangen om de opvoerhoogte te verminderen.
Controleer de motor	De motor mist vermogen.	Zie "motor mist vermogen"

LAGE POMPOPBRENGST	OORZAKEN	CORRECTIE
Controleer de zuigslang	Slang ingeklapt, doorgesneden of beschadigd, te lang of diameter te klein.	Vervang de slang.
	Zeeff niet helemaal onder water.	Laat de zeeff en het uiteinde van een slang volledig onder water zakken.
	Luchttek bij connector.	Vervang de afdichtingsring indien deze ontbreekt of beschadigd is. Draai de slangaansluiting en -klem vast.
Controleer de afvoerslang	Slang beschadigd, te lang, of diameter te klein.	Vervang de afvoerslang.
Meet zuig- en uitlaatkop	Kritische kop.	Verplaats pomp en slangen om de opvoerhoogte te verminderen.
Controleer de motor	De motor mist vermogen.	Zie "motor mist vermogen"

PROBLEEMOPLOSSI

NG

w  
f:

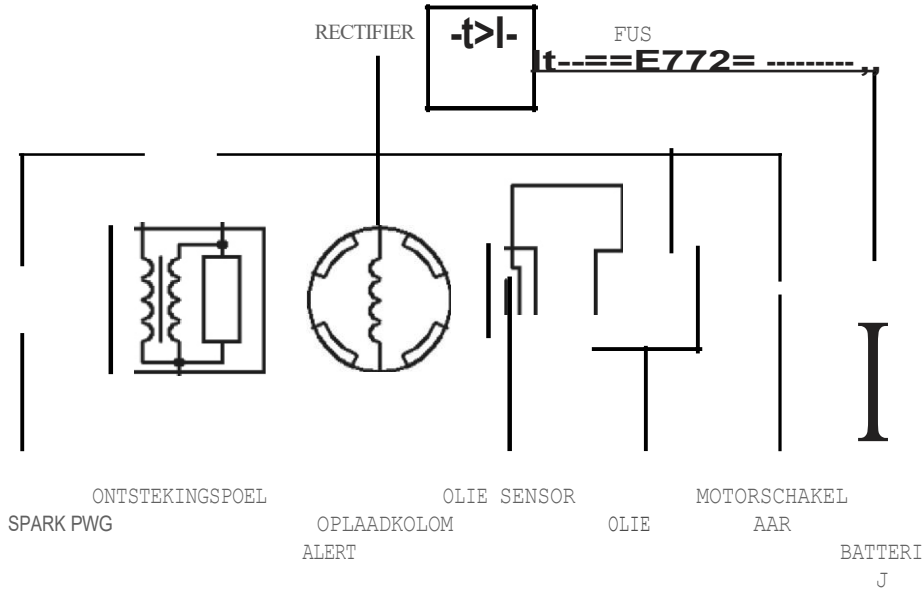

.a.  
.a.  
r  
m  
m  
d  
S:  
n  
c  
g  
,  
s:

CH  
f:  
n  
n  
d  
S:

## 12. SPECIFICATIE

ITEM	MODEL	2" schoonwaterpomp	3" schoonwaterpomp
a0 0 ... B 5  " @ : : L	Lengte (mm)	477	500
	Breedte (mm)	395	395
	Hoogte (mm)	410	445
	Droog gewicht (kg)	23.5	25.5
	Diameter zuigpoort	50 mm (2 in)	76 mm (3 in)
	Diameter uitlaatpoort	50 mm (2 in)	76 mm (3 in)
	Zuigkop (maximaal) (m)	8	8
	Totaal Hoofd (maximaal)(m)	28	28
	Ontladingscapaciteit (maximaal) ( m <sup>3</sup> /h)	36	60
	Beschrijving	R200/R210	
	Type	Luchtgekoeld, 4-takt, kopklepper, eencilinder, EPA-goedkeuring.	
	Cilinderinhoud (cc)	196/212	
	Vermogen (kW/3600rpm)	3.6/3.8	
	Capaciteit brandstoftank (L)	3.6	
	Motoroliecapaciteit (L)	0.5	

Maatregel voor geluidsemisatie volgens EN ISO 3744, Europese richtlijn 2005/88/EG (herziening van Europese richtlijn 2000/14/EG)

MODEL	2" /3" waterpomp 98
Geluidsvermogen	
(dB)	

### PARAMETER AANPASSEN

Bougie opening	0,70-0,80 mm
Stationair toerental	1600±160 rpm

Klepspeling (gekoeld)	Inlaatklep: 0,10-0,15 mm Uitlaatklep: 0,15-0,20 mm
-----------------------	---