

FR 02 - 08 / 51 - 56

EN 09 - 15 / 51 - 56

DE 16 - 22 / 51 - 56

ES 23 - 29 / 51 - 56

RU 30 - 36 / 51 - 56

NL 37 - 43 / 51 - 56

IT 44 - 50 / 51 - 56

GYSCAP 680 E

INSTRUCTIONS DE SÉCURITÉ

Ce manuel d'utilisation comprend des indications sur le fonctionnement de l'appareil et les précautions à suivre pour la sécurité de l'utilisateur. Merci de le lire attentivement avant la première utilisation et de le conserver soigneusement pour toute relecture future.

Ces instructions doivent être lues et bien comprises avant toute opération.

Toute modification ou maintenance non indiquée dans le manuel ne doit pas être entreprise.



Tout dommage corporel ou matériel dû à une utilisation non conforme aux instructions de ce manuel ne pourra être retenu à la charge du fabricant.

En cas de problème ou d'incertitude, consulter une personne qualifiée pour manier correctement l'appareil.

Cet appareil doit être utilisé uniquement pour faire du démarrage dans les limites indiquées sur l'appareil et le manuel. Il faut respecter les instructions relatives à la sécurité. En cas d'utilisation inadéquate ou dangereuse, le fabricant ne pourra être tenu responsable.

Cet appareil peut être utilisé par des enfants âgés d'au moins 8 ans et par des personnes ayant des capacités physiques, sensorielles ou mentales réduites ou dénuées d'expérience ou de connaissance, s'ils (si elles) sont correctement surveillé(e)s ou si des instructions relatives à l'utilisation de l'appareil en toute sécurité leur ont été données et si les risques encourus ont été appréhendés. Les enfants ne doivent pas jouer avec l'appareil. Le nettoyage et l'entretien par l'utilisateur ne doivent pas être effectués par des enfants sans surveillance.

A n'utiliser en aucun cas pour charger des piles ou des batteries non-rechargeables.

Ne pas placer l'appareil à proximité d'une source de chaleur et à des températures durablement élevées (supérieurs à 50°C).

Le mode de fonctionnement automatique ainsi que les restrictions applicables à l'utilisation sont expliqués ci-après dans ce mode d'emploi.

Risque d'explosion et d'incendie!

Une batterie en charge peut émettre des gaz explosifs.

- Pendant la charge, la batterie doit être placée dans un emplacement bien aéré.
- Eviter les flammes et les étincelles. Ne pas fumer.
- Protéger les surfaces de contacts électriques de la batterie à l'encontre des courts-circuits.





Risque de projection d'acide !



- Porter des lunettes et des gants de protection.



- En cas de contact avec les yeux ou la peau, rincer immédiatement à l'eau et consulter un médecin sans tarder.

Raccordement :



- Appareil de classe III

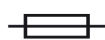

- Cet appareil est muni d'une protection par fusible



Entretien :



- Si le fusible interne est fondu, il doit être remplacé par le fabricant, son service après-vente ou des personnes de qualification similaire afin d'éviter un danger.
- Régulièrement, enlever le capot et dépoussiérer à la soufflette. En profiter pour faire vérifier la tenue des connexions électriques avec un outil isolé par un personnel qualifié.
- N'utiliser en aucun cas des solvants ou autres produits nettoyants agressifs
- Nettoyer les surfaces de l'appareil à l'aide d'un chiffon sec.

Réglementation :



- Appareil conforme aux directives européennes.
- La déclaration de conformité est disponible sur notre site internet.



- Marque de conformité EAC (Communauté économique Eurasienne).

Mise au rebut :



- Ce matériel fait l'objet d'une collecte sélective. Ne pas jeter dans une poubelle domestique.



- Produit dont le fabricant participe à la valorisation des emballages en cotisant à un système global de tri, collecte sélective et recyclage des déchets d'emballages ménagers.



- Produit recyclable qui relève d'une consigne de tri.

DESCRIPTION GÉNÉRALE

Destiné aux véhicules équipés d'une batterie 12 V, ce démarreur autonome est doté de supercondensateurs et utilise la tension de la batterie d'un véhicule en fonctionnement pour se recharger et démarrer le moteur en quelques secondes d'un véhicule en panne.

Le GYSCAP 680E fonctionne grâce à cinq supercondensateurs hautes performances pour une capacité totale de 680 Farads.

ÉTAT DE CHARGE DU GYSCAP 680E



Appuyer sur le bouton Power.



L'état de la capacité interne du GYSCAP 680E s'affiche.

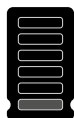

L'écran digital indique une seule barre : La capacité du GYSCAP 680E est insuffisante. Se reporter au paragraphe «*recharge du GYSCAP 680E*».



L'écran digital indique quatres barres : Le GYSCAP 680E n'est pas complètement chargé, il est néanmoins possible de démarrer un véhicule. Il est cependant conseillé de recharger le GYSCAP 680E en se reportant au paragraphe «*recharge du GYSCAP 680E*».



L'écran digital indique six barres : Le GYSCAP 680E est chargé au maximum, la capacité de démarrage est donc optimale.

ÉTAT DE CHARGE DE LA BATTERIE À DÉMARRER

Le GYSCAP 680E affiche par l'intermédiaire de son écran digital, la tension de la batterie du véhicule ou la tension de l'alternateur si le véhicule est en fonctionnement.



Raccorder les pinces du GYSCAP 680E à la batterie d'un véhicule à dépanner en respectant les polarités.



Appuyer sur le bouton Power.



La tension s'affiche selon l'état du véhicule.



Si la tension des supercondensateurs est inférieure à la tension au bout des pinces, le GYSCAP 680E rechargera ses supercondensateurs jusqu'à 14 V voir «*recharge du GYSCAP 680E*».

RECHARGE DU GYSCAP 680E

Le GYSCAP 680E se recharge en quelques secondes en se connectant directement sur un véhicule à batterie 12 Volts en fonctionnement.



La tension des supercondensateurs sera au maximum à 14 V ou à la tension maximale que peut fournir l'alternateur.

Si la tension de l'alternateur est inférieure à 14 V, le GYSCAP 680E ne sera pas rechargé à 100%.

RECHARGE PAR LES PINCES DE DÉMARRAGE



Raccorder les pinces du GYSCAP 680E à un véhicule opérationnel en respectant les polarités.



Démarrer le véhicule



Appuyer sur le bouton Power.



Les barres de l'écran digital s'incrémentent et la tension de la batterie s'affiche.



Lorsque toutes les barres s'affichent le GYSCAP 680E est prêt pour un nouveau dépannage.



Après l'arrêt du GYSCAP 680E par le bouton  :
Débrancher les pinces du GYSCAP 680E du véhicule.
Enrouler les câbles et ranger les pinces dans l'espace prévu à cet effet.

RECHARGE PAR PRISE ALLUME-CIGARE

Pour faciliter la recharge, le GYSCAP 680E est livré avec un câble permettant de se brancher directement sur la prise allume-cigare du véhicule. Il est alors possible de recharger de façon optimale le GYSCAP 680E en quelques dizaines de minutes.



Ce moyen est conseillé pour un complément de charge. Dans le cas où le GYSCAP 680E est totalement déchargé, il est plus rapide de se brancher sur la batterie d'un véhicule opérationnel.



Complément de charge : 20 minutes
Charge complète : 4 Heures

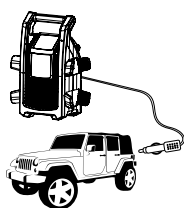

Raccorder le câble allume-cigare du GYSCAP 680E à un véhicule.



Les barres de l'écran digital s'incrémentent, le GYSCAP 680E se recharge.

- Le complément de charge s'effectue en quelques dizaines de minutes.
- La recharge complète s'effectue en quelques heures.



L'écran digital indique «End» et «CH» simultanément. Le GYSCAP 680E est prêt pour un nouveau dépannage.

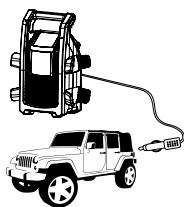

Le GYSCAP 680E est chargé.
Débrancher la prise allume-cigare pour éteindre le GYSCAP 680E.

UTILISATION EN MODE DÉMARREUR

Lors d'un dépannage standard :



Raccorder les pinces du GYSCAP 680E au véhicule à dépanner en respectant les polarités.



Appuyer sur le bouton Power.



L'écran digital indique l'état de la capacité du GYSCAP 680E.



Affichage de l'état de la batterie : tension au bout des pinces.



Appuyer sur le bouton start. Un décompte de 30 secondes commence.



Démarrer le véhicule à dépanner le plus rapidement possible avant que sa capacité ne se transfère dans la batterie.



Attendre que le GYSCAP 680E se recharge jusqu'à ce que l'écran digital indique (une fois rechargé, le GYSCAP 680E est prêt pour un nouveau dépannage)



Après l'arrêt du GYSCAP 680E par le bouton  :
Débrancher les pinces du GYSCAP 680E du véhicule.
Enrouler les câbles et ranger les pinces dans l'espace prévu à cet effet.



Si le véhicule à dépanner ne démarre toujours pas après 2 tentatives, il est probable que la panne ne soit pas liée à la batterie. Rechercher la véritable cause de la panne avant toute nouvelle tentative de démarrage.



**L'échec d'une première tentative va décharger le GYSCAP 680E.
Avant une nouvelle tentative, recharger le GYSCAP 680E.**
Se reporter au paragraphe «recharge du GYSCAP 680E»

Lors d'un dépannage particulier : La batterie du véhicule est en décharge profonde.



Raccorder les pinces du GYSCAP 680E au véhicule à dépanner en respectant les polarités.



Appuyer sur le bouton Power.



L'écran digital indique l'état de la capacité du GYSCAP 680E.



Affichage de l'état de la batterie : tension au bout des pinces.



SOS

press 3s

Appuyer 3 secondes pour forcer le démarrage du véhicule à dépanner.
Un décompte de 30 secondes commence.



START

30s max

Démarrer le véhicule à dépanner le plus rapidement possible avant que sa capacité ne se transfère dans la batterie.



Attendre que le GYSCAP 680E se recharge jusqu'à ce que l'écran digital indique (une fois rechargé, le GYSCAP 680E est prêt pour un nouveau dépannage)



Après l'arrêt du GYSCAP 680E par le bouton (power) :
Débrancher les pinces du GYSCAP 680E du véhicule.
Enrouler les câbles et ranger les pinces dans l'espace prévu à cet effet.

MODE BYPASS

Si le démarrage a échoué **lors d'un dépannage standard** et avec la recharge, le calculateur embarqué du véhicule n'autorise peut-être pas le démarrage car la tension de la batterie (du véhicule) est < 8V. Dans ce cas, suivre les étapes du mode BYPASS.

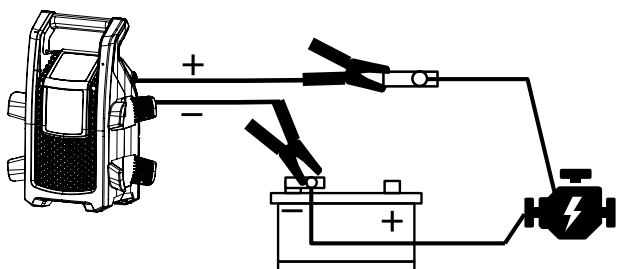

Débrancher la cosse (+) de votre batterie et brancher la pince rouge (+) du GYSCAP 680E sur celle-ci.
Brancher la pince noir (-) sur la cosse (-) de votre batterie.



**Vérifier les branchements avant de passer à l'étape suivante.
NE PAS INVERSER LES POLARITÉS (la protection est désactivée).**



Appuyer sur le bouton Power.



L'écran digital indique l'état de la capacité du GYSCAP 680E.



L'afficheur indique 0 car la tension de la batterie n'est pas disponible dans ce mode.



SOS

press 3s

Appuyer 3 secondes pour forcer le démarrage du véhicule à dépanner.
Un décompte de 30 secondes commence.



START

30s max

Démarrer le véhicule à dépanner le plus rapidement possible avant que sa capacité ne se transfère vers les gros consommateurs.



Attendre que le GYSCAP 680E se recharge jusqu'à ce que l'écran digital indique (une fois rechargé, le GYSCAP 680E est prêt pour un nouveau dépannage)



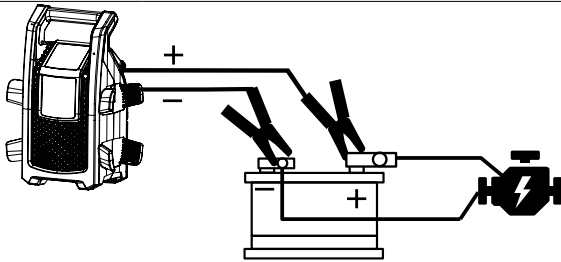

Remettre l'ensemble : cosse et pince rouge (+) sur le plot (+) de la batterie.

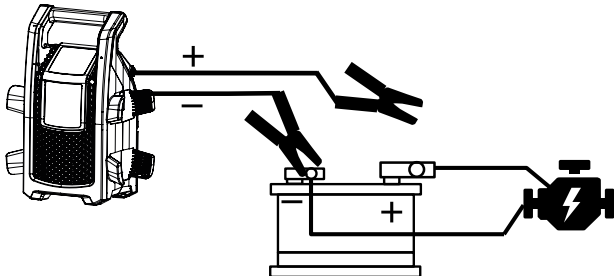

Retirer la pince rouge (+) de la cosse fixée à la batterie.



Après l'arrêt du GYSCAP 680E :
Débrancher les pinces du GYSCAP 680E du véhicule.
Enrouler les câbles et ranger les pinces dans l'espace prévu à cet effet.

PROTECTIONS

Votre appareil a été conçu avec un maximum de protections :

- Les pinces de démarrage sont isolées.
- Il est protégé par un fusible de 300 A (ref. 054561)

Un fusible assure la protection contre les erreurs d'utilisation. Le remplacement demande une intervention manuelle.

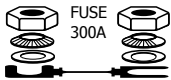

Smart starter management system :

- Ce dispositif est un système de protection global et complet protégeant l'électronique embarquée, le chargeur, la batterie et l'utilisateur.
- Système électronique de protection contre l'inversion de polarité (hors mode SOS), les pinces en court-circuit, les décharges profondes et les erreurs de sélection de tension.

SAFETY INSTRUCTIONS

This manual contains safety and operating instructions, to be followed for your safety.

Please read it carefully before using the device for the first time and keep it in a safe place for future reference.

Read and understand the following safety recommendations before using or servicing the unit.

Any change or servicing that is not specified in the instruction manual must not be undertaken.



The manufacturer is not liable for any injury or damage caused due to non-compliance with the instructions featured in this manual .

If there is any issue or uncertainty, please consult a qualified individual to operate the equipment correctly.

This machine should only be used for starting operations comprised within the limits indicated on the machine and in the instruction manual. The operator must observe the safety precautions. In case of inadequate or unsafe use, the manufacturer cannot be held liable for damage or injury.

This unit can be used by children aged 8 or over and by people with reduced physical, sensory or mental capabilities or lack of experience or knowledge, if they are properly monitored or if instructions for using the equipment safely have been read and risks made aware of. Children must not play with the product. Cleaning and maintenance should not be performed by an unsupervised child.

Do not use to charge small batteries or non rechargeable batteries.

Do not place the unit near a heat source/direct sunlight and durably high temperatures (above 50 ° C)

The operating mode of the automatic charger and the restrictions applicable to its use are explained below in this manual.



Fire and explosion risks!

A charging battery can emit explosive gases.



- During the charge, the battery must be placed in a well ventilated area.



- Avoid flames and sparks. Do not smoke near the device.

- Protect the battery's electrical contact surfaces against short-circuits.



Risk of acid dispersion!



- Wear protective goggles and gloves.



- In case of contact with the eyes or the skin, rinse with water immediately and seek medical attention as soon as possible.

Connecting the booster:



- Class III (booster)

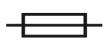

- This charger is fuse protected



Maintenance:

- If the internal fuse is melted, it must be replaced by the manufacturer (GYS' dedicated sales service) or by an equally qualified person to prevent any accidents.



- Remove the casing on a regular basis, to remove any excess dust. Take this opportunity to have the electrical connections checked by a qualified person, with an insulated tool.

- Do not use solvents or any aggressive cleaning products.

- Clean the device's surfaces with a dry cloth.

Regulations :



- The Machine is compliant with European directives.
- The declaration of conformity is available on our website.



- EAEC Conformity marking (Eurasian Economic Community).

Waste management:



- This product should be disposed of at an appropriate recycling facility. Do not throw away in a domestic bin.



- The product's manufacturer contributes to the recycling of its packaging by contributing to a global recycling system.



- This product should be recycled appropriately

GENERAL DESCRIPTION

Intended for vehicles equipped with a 12V battery, this self-contained starter is equipped with supercapacitors and uses the battery voltage of a running vehicle to recharge and start the engine within seconds of a failed vehicle. The GYSCAP 680E operates with five high-performance supercapacitors for a total capacity of 680 Farads.

GYSCAP 680E STATE OF CHARGE



Press the Power button.



The status of the internal capacity of the GYSCAP 680E is displayed.



The digital display shows only one bar: The capacity of the GYSCAP 680E is insufficient. Refer to the paragraph «recharging the GYSCAP 680E».



The digital display shows four bars: The GYSCAP 680E is not fully charged, but it is still possible to start a vehicle. However, it is recommended to recharge the GYSCAP 680E by referring to the paragraph «recharging the GYSCAP 680E».



The digital display shows six bars: The GYSCAP 680E is fully loaded, so the starting capacity is optimal.

STATE OF CHARGE OF THE BATTERY TO BE STARTED

The GYSCAP 680E displays, via its digital display, the vehicle battery voltage or the alternator voltage if the vehicle is in operation.



Connect the clamps of the GYSCAP 680E to the battery of a vehicle to be serviced, respecting the polarity.



Press the Power button.



The voltage will vary depending on the condition of the vehicle.



If the voltage of the supercapacitors is lower than the voltage at the end of the clamps, the GYSCAP 680E will recharge its supercapacitors up to 14 V see «Recharging the GYSCAP 680E».

RECHARGE OF GYSCAP 680E

The GYSCAP 680E recharges in a few seconds by connecting directly to a running 12 Volt battery vehicle.



The voltage of the supercapacitors will be at a maximum of 14 V or the maximum voltage that can be supplied by the alternator.

If the alternator voltage is lower than 14 V, the GYSCAP 680E will not be 100% recharged.

REFILL BY STARTER PINCES

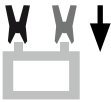

Connect the clamps of the GYSCAP 680E to an operational vehicle respecting the polarities.



Start the vehicle.



Press the Power button.



The bars on the digital display will increment and the battery voltage will be displayed.



When all bars are displayed the GYSCAP 680E is ready for further troubleshooting.



After switching off the GYSCAP 680E with the button  :
Disconnect the GYSCAP 680E clamps from the vehicle.
Wrap the cables and store the clamps in the space provided.

CIGARETTE LIGHTER CHARGING

To facilitate recharging, the GYSCAP 680E is delivered with a cable to connect directly to the vehicle's cigarette lighter socket. It is then possible to optimally recharge the GYSCAP 680E in a few tens of minutes.



This method is recommended for an additional load. In case the GYSCAP 680E is completely discharged, it is quicker to connect to the battery of an operational vehicle.



Additional charge: 20 minutes
Full Charge: 4 Hours

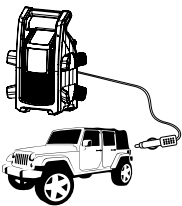

Connect the GYSCAP 680E cigarette lighter cable to a vehicle.



The bars on the digital display increment, the GYSCAP 680E recharges.
- The additional charge is completed in a few tens of minutes.
- The complete recharge is done in a few hours.



The digital display shows «End» and «CH» simultaneously. The GYSCAP 680E is ready for further troubleshooting.

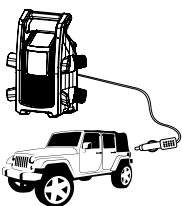

GYSCAP 680E is loaded.
Unplug the cigarette lighter plug to turn off the GYSCAP 680E.

STARTER OPERATION

During standard troubleshooting :

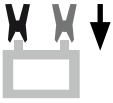

Connect the clamps of the GYSCAP 680E to the vehicle to be repaired, respecting the polarity.



Press the Power button.



The digital display shows the capacity status of the GYSCAP 680E.

Battery status display: voltage at the end of the clamps.



Press the start button. A 30-second countdown begins.



Start the vehicle to be serviced as soon as possible before its capacity is transferred to the battery.



Wait for the GYSCAP 680E to recharge until the digital display indicates (once recharged, the GYSCAP 680E is ready for further troubleshooting).



After switching off the GYSCAP 680E with the button  :
Disconnect the GYSCAP 680E clamps from the vehicle.
Wrap the cables and store the clamps in the space provided.



If the vehicle to be serviced still does not start after 2 attempts, it is likely that the fault is not related to the battery. Find the real cause of the fault before attempting to start the vehicle again.



**Failure of a first attempt will unload GYSCAP 680E.
Before a new attempt, reload GYSCAP 680E.**
Refer to the paragraph «recharging GYSCAP 680E».

During special troubleshooting: The vehicle's battery is in deep discharge.

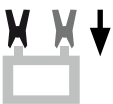

Connect the clamps of the GYSCAP 680E to the vehicle to be repaired, respecting the polarity.



Press the Power button.



The digital display shows the capacity status of the GYSCAP 680E.

Battery status display: voltage at the end of the clamps.



SOS

press 3s

Press for 3 seconds to force the vehicle to start to troubleshoot.
A 30-second countdown begins.



30s max

Start the vehicle to be serviced as soon as possible before its capacity is transferred to the battery.



Wait for the GYSCAP 680E to recharge until the digital display indicates (once recharged, the GYSCAP 680E is ready for further troubleshooting).



After switching off the GYSCAP 680E with the button  :
Disconnect the GYSCAP 680E clamps from the vehicle.
Wrap the cables and store the clamps in the space provided.

BYPASS MODE

If starting has failed during standard troubleshooting and recharging, the vehicle's on-board computer may not allow starting because the battery (vehicle) voltage is < 8V. In this case, follow the steps in BYPASS mode.

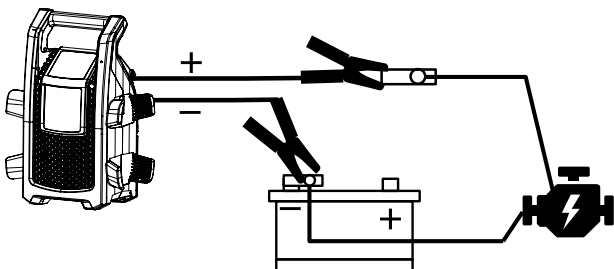

Disconnect the (+) terminal from your battery and connect the red (+) clamp of the GYSCAP 680E to it.
Connect the black (-) clamp to the (-) terminal of your battery.



**Check the connections before proceeding to the next step.
DO NOT REVERSE THE POLARITIES (protection is disabled).**



Press the Power button.



The digital display shows the capacity status of the GYSCAP 680E.



The display shows 0 because the battery voltage is not available in this mode.



SOS

press 3s

Press for 3 seconds to force the vehicle to start to troubleshoot.
A 30-second countdown begins.



30s max

Start the vehicle to be serviced as soon as possible before its capacity is transferred to the battery.



Wait for the GYSCAP 680E to recharge until the digital display indicates (once recharged, the GYSCAP 680E is ready for further troubleshooting).



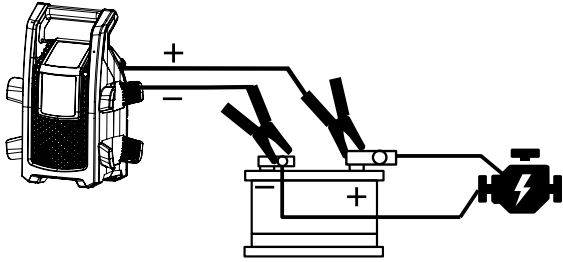

Replace the assembly: terminal and red (+) clip on the (+) terminal of the battery.

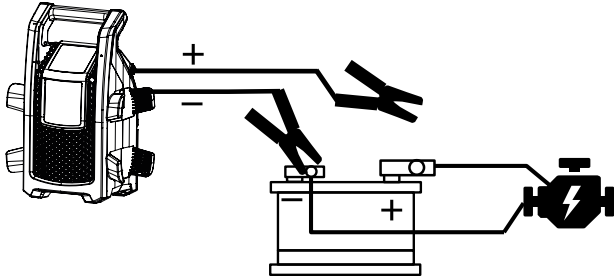

Remove the red clip (+) from the terminal attached to the battery.



After GYSCAP 680E shutdown:
Disconnect the GYSCAP 680E clamps from the vehicle.
Wrap the cables and store the clamps in the space provided.

PROTECTIONS

- These clamps have been designed for maximum protection :
- The clamps are fully insulated.
- Is it protected by a 300 A fuse (ref. 054561)
- A fuse guarantees protection against polarity inversion and short circuits. Replacing it requires manual intervention.

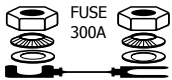

- **Smart starter management system :**
- This system protects the vehicle's on-board electronics, the charger, the battery and the user.
- Protects against: polarity reversals (except SOS mode) / clamps in short-circuit / deep discharges and voltage selection errors.

SICHERHEITSANWEISUNGEN

Diese Betriebsanleitung enthält Sicherheits- und Betriebshinweise. Bitte lesen Sie diese Anleitung aufmerksam durch, bevor Sie das Gerät zum ersten Mal benutzen und bewahren Sie diese sorgfältig auf.

Die Nichteinhaltung dieser Anweisungen und Hinweise kann zu schweren Personen- und Sachschäden führen.

Nehmen Sie keine Wartungsarbeiten oder Veränderungen am Gerät vor die nicht explizit in der Anleitung genannt werden.

Der Hersteller haftet nicht für Verletzungen oder Schäden, die durch unsachgemäße Handhabung dieses Gerätes entstanden sind.

Bei Problemen oder Fragen zum korrekten Gebrauch dieses Gerätes, wenden Sie sich bitte an entsprechend qualifiziertes und geschultes Fachpersonal.

Dieses Gerät darf ausschließlich zum Starten für die in der Anleitung oder auf dem Gerät genannten Anforderungen genutzt werden. Die Sicherheitshinweise müssen in jedem Fall beachtet werden. Im Fall einer unsachgemäßen oder gefährlichen Verwendung kann der Hersteller nicht haftbar gemacht werden.



Dieses Gerät darf von mindestens 8-jährigen Kindern und von Personen mit eingeschränkten physischen, sensorischen oder geistigen Fähigkeiten oder von Menschen ohne Erfahrung oder Kenntnis nur unter Aufsicht von für ihre Sicherheit verantwortlichen Personen benutzt werden. Das Gerät ist kein Kinderspielzeug. Die Reinigung und Wartung darf nicht von Kindern durchgeführt werden.

Laden Sie nie defekte oder nicht aufladbare Batterien.

Lagern Sie das Gerät nicht in der Nähe einer Wärmequelle oder bei dauerhaft hohen Temperaturen (über 50 °C).

Der Automatik-Modus sowie die Einschränkungen bei der Benutzung werden nachfolgend in der Betriebsanleitung erklärt.

Brand- und Explosionsgefahr!

Beim Aufladen einer Batterie können explosive Gase freigesetzt werden.



- Das Laden einer Batterie muss an einem gut belüfteten Standort stattfinden.



- Vermeiden Sie Funken und Flammen. Nicht rauchen!
- Schützen Sie die Pole der Batterie vor Kurzschlüssen.

- Schützen Sie die Pole der Batterie vor Kurzschlüssen.



Es besteht die Gefahr von Säurespritzern!



- Tragen Sie eine Schutzbrille und Handschuhe



- Bei Kontakt der Batteriesäure mit den Augen oder der Haut gründlich mit Wasser nachspülen und sofort einen Arzt aufsuchen.

Anschluss :



- Klasse III-Gerät



- Das Gerät ist mit einer Sicherung geschützt.



Wartung :

- Falls die interne Sicherung geschmolzen ist, muss sie durch den Hersteller, seinen Reparaturservice oder eine qualifizierte Person ausgetauscht werden, um Gefahren zu vermeiden.



- Nehmen Sie regelmäßig das Gehäuse ab und reinigen Sie das Innere des Gerätes mit Pressluft. Lassen Sie regelmäßig Prüfungen des GYS Gerätes auf seine elektrische Betriebssicherheit von qualifiziertem Techniker durchführen.
- Benutzen Sie niemals Lösungsmittel oder andere aggressive Reinigungsprodukte.
- Reinigen Sie die Oberfläche des Gerätes mithilfe eines trockenen Tuches.

Richtlinien :



- Das Gerät entspricht den europäischen Richtlinien und Normen. Die Konformitätserklärung finden Sie auf unsere Webseite.



- EAC-Konformitätszeichen (Eurasische Wirtschaftsgemeinschaft)

Entsorgung:



- Produkt muss gesondert entsorgt werden (Sondermüll). Nicht mit dem Hausmüll entsorgen!



- Der Hersteller dieses Produktes beteiligt sich an der Verwertung von Verpackungsabfällen durch Zahlen von Beiträgen zu einem ganzheitlichen Sortiersystem, getrennte Sammlungssystem und stoffliche Verwertung der in den Haushalten anfallenden Verpackungsabfälle.



- Recyclebares Produkt, das gesondert entsorgt werden muss.

BESCHREIBUNG

Dieser für Fahrzeuge mit einer 12V-Batterie vorgesehene, eigenständige Starter ist mit Superkondensatoren ausgestattet und nutzt die Batteriespannung eines fahrenden Fahrzeugs, um den Motor bei einem Fahrzeugausfall innerhalb von Sekunden aufzuladen und zu starten.

Der GYSCAP 680E arbeitet mit fünf Hochleistungs-Superkondensatoren für eine Gesamtkapazität von 680 Farad.

GYSCAP 680E LASTZUSTAND



Drücken Sie die Ein/Aus-Taste.



Der interne Kapazitätsstatus des GYSCAP 680E wird angezeigt.

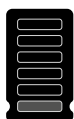

Die Digitalanzeige zeigt nur einen Balken: Die Kapazität des GYSCAP 680E ist nicht ausreichend. Lesen Sie den Abschnitt «Aufladen des GYSCAP 680E».



Die Digitalanzeige zeigt vier Balken: Der GYSCAP 680E ist nicht vollständig geladen, es ist jedoch möglich, ein Fahrzeug zu starten. Es wird jedoch empfohlen, den GYSCAP 680E unter Bezugnahme auf den Abschnitt «Aufladen des GYSCAP 680E» aufzuladen.



Die Digitalanzeige zeigt sechs Balken an: Der GYSCAP 680E ist voll beladen, so dass die Startkapazität optimal ist.

LADEZUSTAND DER ZU STARTENDEN BATTERIE

Der GYSCAP 680E zeigt über seine Digitalanzeige die Spannung der Fahrzeugbatterie oder die Spannung der Lichtmaschine an, wenn das Fahrzeug fährt.



Schließen Sie die Klemmen des GYSCAP 680E unter Beachtung der Polarität an die Batterie eines zu wartenden Fahrzeugs an.



Drücken Sie die Ein/Aus-Taste.



Die Spannung hängt vom Zustand des Fahrzeugs ab.



Wenn die Spannung der Superkondensatoren niedriger ist als die Spannung am Ende der Klemmen, lädt der GYSCAP 680E seine Superkondensatoren bis zu 14 V auf, siehe «Aufladen des GYSCAP 680E».

GYSCAP 680E AUFLADEN

Der GYSCAP 680E kann in wenigen Sekunden wieder aufgeladen werden, indem er direkt an ein fahrendes 12-Volt-Batterie-Fahrzeug angeschlossen wird.



Die Spannung der Superkondensatoren wird maximal 14 V betragen oder die maximale Spannung, die von der Lichtmaschine geliefert werden kann. Wenn die Spannung der Lichtmaschine unter 14 V liegt, wird der GYSCAP 680E nicht zu 100% wieder aufgeladen.

AUFFÜLLEN MIT DEN STARTNADELN



Schließen Sie die Klemmen des GYSCAP 680E unter Beachtung der Polarität an ein betriebsbereites Fahrzeug an.



Starten des Fahrzeugs



Drücken Sie die Ein/Aus-Taste.



Die Balken auf der Digitalanzeige werden inkrementiert und die Batteriespannung wird angezeigt.



Wenn alle Balken angezeigt werden, ist der GYSCAP 680E für die weitere Fehlerbehebung bereit.



Nach dem Ausschalten des GYSCAP 680E mit der Taste :
Trennen Sie die Klemmen des GYSCAP 680E vom Fahrzeug.
Wickeln Sie die Kabel ein und lagern Sie die Klemmen an der dafür vorgesehenen Stelle.

ZIGARETTENANZÜNDER-AUFLADUNG

Um das Aufladen zu erleichtern, wird der GYSCAP 680E mit einem Kabel zum direkten Anschluss an den Zigarettenanzünder des Fahrzeugs geliefert. Dann ist es möglich, den GYSCAP 680E in wenigen zehn Minuten optimal aufzuladen.



Diese Methode wird für eine zusätzliche Belastung empfohlen. Falls der GYSCAP 680E vollständig entladen ist, lässt er sich schneller an die Batterie eines betriebsbereiten Fahrzeugs anschließen.



Aufpreis: 20 Minuten
Volle Ladung: 4 Stunden

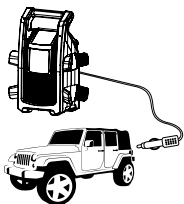

Schließen Sie das Zigarettenanzünderkabel des GYSCAP 680E an ein Fahrzeug an.



Die Balken auf der Digitalanzeige werden inkrementiert, der GYSCAP 680E wird aufgeladen.
- Die Aufladung ist in wenigen zehn Minuten abgeschlossen.
- Die komplette Aufladung ist in wenigen Stunden abgeschlossen.



Die Digitalanzeige zeigt gleichzeitig «End» und «CH» an. Der GYSCAP 680E ist bereit für die weitere Fehlerbehebung.

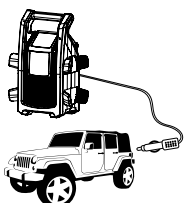

GYSCAP 680E wird geladen.
Ziehen Sie den Stecker des Zigarettenanzünders, um den GYSCAP 680E auszuschalten.

STARTERBETRIEB

Bei der Standard-Fehlersuche :



Schließen Sie die Klemmen des GYSCAP 680E unter Beachtung der Polarität an das zu reparierende Fahrzeug an.



Drücken Sie die Ein/Aus-Taste.



Die Digitalanzeige zeigt den Kapazitätsstatus des GYSCAP 680E an.



Anzeige des Batteriestatus: Spannung am Ende der Klemmen.



Drücken Sie die Starttaste. Ein 30-Sekunden-Countdown beginnt.



Starten Sie das zu wartende Fahrzeug so schnell wie möglich, bevor die Kapazität auf die Batterie übertragen wird.



Warten Sie, bis der GYSCAP 680E wieder aufgeladen ist, bis die Digitalanzeige erscheint (nach dem Aufladen ist der GYSCAP 680E bereit für die weitere Fehlerbehebung).



Nach dem Ausschalten des GYSCAP 680E mit der Taste : Trennen Sie die Klemmen des GYSCAP 680E vom Fahrzeug. Wickeln Sie die Kabel ein und lagern Sie die Klemmen an der dafür vorgesehenen Stelle.



Wenn das zu wartende Fahrzeug nach 2 Versuchen immer noch nicht anspringt, ist es wahrscheinlich, dass der Fehler nicht mit der Batterie zusammenhängt. Finden Sie die tatsächliche Ursache des Fehlers, bevor Sie versuchen, das Fahrzeug wieder zu starten.



Schlägt der erste Versuch fehl, wird der GYSCAP 680E entladen. Laden Sie den GYSCAP 680E vor einem neuen Versuch neu.
Siehe Abschnitt «Aufladen des GYSCAP 680E».

Bei der speziellen Fehlersuche: Die Fahrzeugbatterie befindet sich in einer Tiefentladung.



Schließen Sie die Klemmen des GYSCAP 680E unter Beachtung der Polarität an das zu reparierende Fahrzeug an.



Drücken Sie die Ein/Aus-Taste.



Die Digitalanzeige zeigt den Kapazitätsstatus des GYSCAP 680E an.



Anzeige des Batteriestatus: Spannung am Ende der Klemmen.



Drücken Sie 3 Sekunden lang, um das Fahrzeug zum Beginn der Fehlersuche zu zwingen. Ein 30-Sekunden-Countdown beginnt.



Starten Sie das zu wartende Fahrzeug so schnell wie möglich, bevor die Kapazität auf die Batterie übertragen wird.



Warten Sie, bis der GYSCAP 680E wieder aufgeladen ist, bis die Digitalanzeige erscheint (nach dem Aufladen ist der GYSCAP 680E bereit für die weitere Fehlerbehebung).

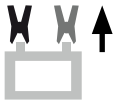

Nach dem Ausschalten des GYSCAP 680E mit der Taste : Trennen Sie die Klemmen des GYSCAP 680E vom Fahrzeug. Wickeln Sie die Kabel ein und lagern Sie die Klemmen an der dafür vorgesehenen Stelle.

BYPASS-MODUS

Wenn der Start bei der serienmäßigen Fehlersuche und dem Aufladen fehlgeschlagen ist, kann es sein, dass der Bordcomputer des Fahrzeugs den Start nicht zulässt, weil die Batterie(fahrzeug)speisung < 8V beträgt. In diesem Fall folgen Sie den Schritten im BYPASS-Modus.

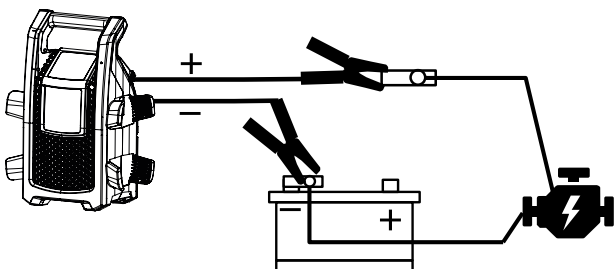

Trennen Sie den (+) Pol von Ihrer Batterie und schließen Sie die rote (+) Klemme des GYSCAP 680E an. Verbinden Sie die schwarze (-) Klemme mit dem (-) Pol Ihrer Batterie.



Überprüfen Sie die Verbindungen, bevor Sie mit dem nächsten Schritt fortfahren. DIE POLARITÄTEN NICHT UMKEHREN (Schutz ist deaktiviert).



Drücken Sie die Ein/Aus-Taste.



Die Digitalanzeige zeigt den Kapazitätsstatus des GYSCAP 680E an.

Das Display zeigt 0 an, da die Batteriespannung in diesem Modus nicht verfügbar ist.



Drücken Sie 3 Sekunden lang, um das Fahrzeug zum Beginn der Fehlersuche zu zwingen. Ein 30-Sekunden-Countdown beginnt.



Starten Sie das zu wartende Fahrzeug so schnell wie möglich, bevor die Kapazität auf die Batterie übertragen wird.



Warten Sie, bis der GYSCAP 680E wieder aufgeladen ist, bis die Digitalanzeige erscheint (nach dem Aufladen ist der GYSCAP 680E bereit für die weitere Fehlerbehebung).



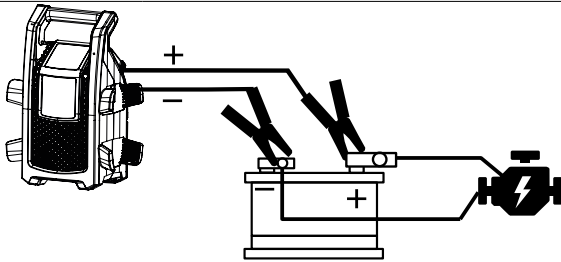

Setzen Sie die Baugruppe wieder ein: Klemme und rote (+) Klemme auf den (+) Batteriepol.

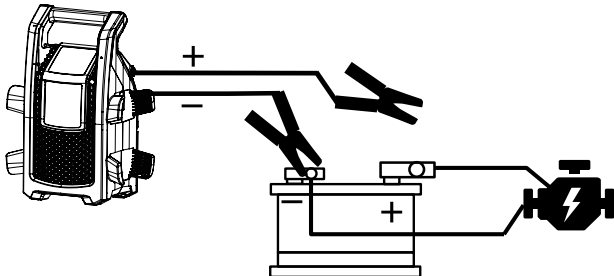

Entfernen Sie den roten Clip (+) von der an der Batterie befestigten Klemme.



Nach dem Abschalten des GYSCAP 680E:
Trennen Sie die Klemmen des GYSCAP 680E vom Fahrzeug.
Wickeln Sie die Kabel ein und lagern Sie die Klemmen an der dafür vorgesehene Stelle.

SCHUTZ

Das Gerät besitzt verschiedene Schutzmaßnahmen :

- Isolierte Polklemmen.
- 300A-Schmelzsicherung (Art.-Nr. 054561)

Schutz vor Verpolung und Kurzschluss: eine Doppelsicherung schützt das Gerät. Manueller Austausch.

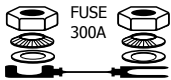

Smart starter management system :

- Dieses integrierte, umfassende Sicherheitssystem schützt die Bordelektronik, das Ladegerät, die Batterie und den Anwender.
- Elektronisches Schutzsystem gegen Verpolung (aus SOS-Modus), Kurzschluss in den Klemmen, Tiefentladungen und Fehler beim Spannungsauswahl.

INSTRUCCIONES DE SEGURIDAD

Este manual de uso incluye indicaciones sobre el funcionamiento de su aparato y las precauciones a seguir para su seguridad.

Lea atentamente este documento antes del primer uso y consérvelo para una futura lectura.

Estas instrucciones deben leerse y ser comprendidas antes de toda operación.

Toda modificación o mantenimiento no indicado en el manual no se debe llevar a cabo.



Todo daño físico o material debido a un uso no conforme con las instrucciones de este manual no podrá atribuírsele al fabricante.

En caso de problema o de incertidumbre, consulte con una persona cualificada para manejar correctamente el aparato.

Este aparato se debe utilizar solamente para realizar arranques de baterías dentro de los límites indicados en el aparato y el manual. Se deben respetar las instrucciones relativas a la seguridad: En caso de uso inadecuado o peligroso, el fabricante no podrá considerarse responsable.

Este aparato se puede utilizar por niños de al menos 8 años y por personas con capacidades físicas, sensoriales o mentales reducidas o sin experiencia o conocimiento, siempre y cuando estén correctamente vigilados o si han recibido instrucciones respecto al uso del aparato con toda seguridad y si los riesgos que conllevan se hayan comprendido. Los niños no deben jugar con el aparato. Los niños sin vigilancia no deben limpiar ni efectuar mantenimiento alguno del aparato.

En ningún caso se debe usar este aparato para cargar pilas o baterías no recargables.

No colocar el aparato cerca de una fuente de calor y a temperaturas muy elevadas (superiores a 50°C).

El modo de funcionamiento automático y las restricciones de uso están explicadas en este manual.

**Riesgo de explosión y de incendio.**

Una batería en carga puede emitir gases explosivos.



- Durante la carga, la batería debe ponerse en un lugar aireado.



- Evite las llamas y las chispas. No fume.
- Proteja las superficies de contactos eléctricos de la batería contra cortocircuitos.



Riesgo de proyección de ácido.



- Lleve gafas y guantes de protección.



- En caso de contacto con los ojos o la piel, aclare inmediatamente con agua abundantemente y consulte con un médico sin demora.

Conexión:



- Aparato de clase III

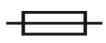

- Este aparato posee una protección por fusible



Mantenimiento:



- Si el fusible interno se funde, deberá ser reemplazado por el fabricante, su servicio post-venta o una persona cualificada, para evitar todo peligro.
- Con regularidad, quite la cubierta protectora y quite el polvo con una pistola de aire comprimido. Aproveche para que una persona cualificada compruebe la fijación de las conexiones eléctricas con una herramienta aislada.
- No utilice en ningún caso disolventes u otros productos de limpieza agresivos.
- Limpie las superficies del aparato con un trapo seco.

Normativa:



- Aparato conforme a las directivas europeas.
- La declaración de conformidad está disponible en nuestra página web.



- Marca de conformidad EAC (Comunidad económica Euroasiática)

Desecho:



- Este material es objeto de una recogida selectiva. No lo deposite en un contenedor doméstico.



- Producto sobre el cual el fabricante participa a una valorización de los embalajes cotizado a un sistema global de separación de residuos, recogida selectiva y reciclado de deshechos de embalajes domésticos.



- Producto reciclable que es objeto de una selección de residuos.

DESCRIPCIÓN GENERAL

Destinado a vehículos equipados con una batería de 12V, este arrancador autónomo está equipado con supercapacitores y utiliza el voltaje de la batería de un vehículo en marcha para recargar y arrancar el motor en cuestión de segundos de un vehículo que ha fallado.

El GYSCAP 680E funciona con cinco supercapacitores de alto rendimiento para una capacidad total de 680 Farads.

ESTADO DE CARGA GYSCAP 680E



Pulse el botón de encendido.



Se visualiza el estado de capacidad interna del GYSCAP 680E.



La pantalla digital sólo muestra una barra: La capacidad del GYSCAP 680E es insuficiente. Consulte el párrafo «recarga del GYSCAP 680E».



La pantalla digital muestra cuatro barras: El GYSCAP 680E no está completamente cargado, pero aún así es posible arrancar un vehículo. Sin embargo, se recomienda recargar el GYSCAP 680E haciendo referencia al párrafo «recargar el GYSCAP 680E».



La pantalla digital muestra seis barras: El GYSCAP 680E está completamente cargado, por lo que la capacidad de arranque es óptima.

ESTADO DE CARGA DE LA BATERÍA A ARRANCAR

El GYSCAP 680E muestra, a través de su pantalla digital, la tensión de la batería del vehículo o la tensión del alternador si el vehículo está en marcha.



Conecte las pinzas del GYSCAP 680E a la batería de un vehículo a revisar, respetando la polaridad.



Pulse el botón de encendido.



El voltaje variará dependiendo de la condición del vehículo.



Si la tensión de los supercapacitores es inferior a la tensión en el extremo de las pinzas, el GYSCAP 680E recargará sus supercapacitores hasta 14 V, véase «Recarga del GYSCAP 680E».

RECARGA DEL GYSCAP 680E

El GYSCAP 680E se puede recargar en pocos segundos conectándose directamente a un vehículo de batería de 12 voltios en funcionamiento.



La tensión de los supercapacitores será como máximo de 14 V o la máxima tensión que pueda suministrar el alternador.

Si la tensión del alternador es inferior a 14 V, el GYSCAP 680E no se recargará al 100%.

RECHARGE PAR LES PINCES DE DÉMARRAGE



Conecte las pinzas del GYSCAP 680E a un vehículo operativo respetando las polaridades.



Arranque el vehículo.



Pulse el botón de encendido.



Las barras de la pantalla digital se incrementarán y se mostrará el voltaje de la batería.



Cuando se muestran todas las barras, el GYSCAP 680E está listo para una mayor resolución de problemas.



Después de apagar el GYSCAP 680E con la tecla  :
Desconecte las pinzas GYSCAP 680E del vehículo.
Envuelva los cables y guarde las abrazaderas en el espacio provisto.

CARGA DE MECHERO

Para facilitar la recarga, el GYSCAP 680E se entrega con un cable para conectar directamente a la toma del encendedor del vehículo. De este modo, es posible recargar óptimamente el GYSCAP 680E en unas pocas decenas de minutos.



Este método se recomienda para una carga adicional. En caso de que el GYSCAP 680E esté completamente descargado, es más rápido conectarlo a la batería de un vehículo en funcionamiento.



Carga adicional: 20 minutos
Carga completa: 4 horas

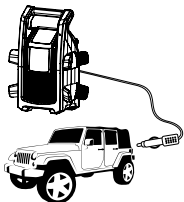

Conecte el cable del encendedor de cigarrillos GYSCAP 680E a un vehículo.



Las barras de la pantalla digital se incrementan, el GYSCAP 680E se recarga.
- El cargo adicional se completa en unas pocas decenas de minutos.
- La recarga completa se realiza en unas pocas horas.



La pantalla digital muestra «End» y «CH» simultáneamente. El GYSCAP 680E está listo para la posterior resolución de problemas.

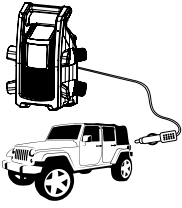

El GYSCAP 680E está cargado.
Desenchufe el enchufe del mechero para apagar el GYSCAP 680E.

OPERACIÓN DE ARRANQUE

Durante la localización de averías estándar :



Conecte las pinzas del GYSCAP 680E a un vehículo operativo respetando las polaridades.



Pulse el botón de encendido.



La pantalla digital muestra el estado de capacidad del GYSCAP 680E.

Indicación del estado de la batería: tensión en el extremo de las pinzas.



Presione el botón de inicio. Comienza una cuenta atrás de 30 segundos.



Ponga en marcha el vehículo a revisar lo antes posible antes de que su capacidad se transfiera a la batería.



Espere a que el GYSCAP 680E se recargue hasta que la pantalla digital indique .
(una vez recargado, el GYSCAP 680E está listo para una mayor resolución de problemas).



Después de apagar el GYSCAP 680E con la tecla  :
Desconecte las pinzas GYSCAP 680E del vehículo.
Envuelva los cables y guarde las abrazaderas en el espacio provisto.



Si el vehículo que se va a revisar todavía no arranca después de 2 intentos, es probable que la falla no esté relacionada con la batería. Encuentre la causa real de la falla antes de intentar arrancar el vehículo nuevamente.



**El fracaso de un primer intento descargará el GYSCAP 680E.
Antes de un nuevo intento, recargue el GYSCAP 680E.**
Consulte el párrafo «recarga del GYSCAP 680E».

Durante la localización de averías especiales: La batería del vehículo se encuentra en estado de descarga profunda.



Conecte las pinzas del GYSCAP 680E a un vehículo operativo respetando las polaridades.



Pulse el botón de encendido.



La pantalla digital muestra el estado de capacidad del GYSCAP 680E.



Indicación del estado de la batería: tensión en el extremo de las pinzas.



press 3s

Presione por 3 segundos para forzar al vehículo a comenzar a solucionar los problemas. Comienza una cuenta atrás de 30 segundos.



Ponga en marcha el vehículo a revisar lo antes posible antes de que su capacidad se transfiera a la batería.



Espere a que el GYSCAP 680E se recargue hasta que la pantalla digital indique . (una vez recargado, el GYSCAP 680E está listo para una mayor resolución de problemas).

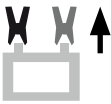

Después de apagar el GYSCAP 680E con la tecla  :
Desconecte las pinzas GYSCAP 680E del vehículo.
Envuelva los cables y guarde las abrazaderas en el espacio provisto.

MODO BYPASS

Si el arranque ha fallado durante la localización de averías y la recarga estándar, es posible que la computadora de a bordo del vehículo no permita el arranque porque el voltaje de la batería (del vehículo) es < 8V. En este caso, siga los pasos en el modo BYPASS.

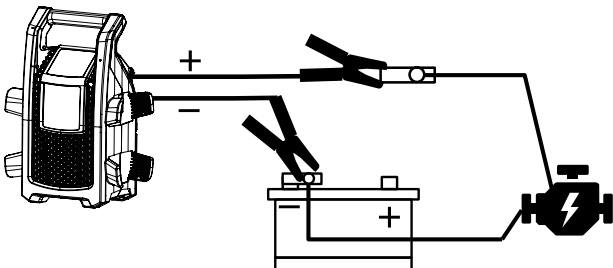

Desconecte el terminal (+) de su batería y conecte la abrazadera roja (+) del GYSCAP 680E.
Conecte la abrazadera negra (-) al terminal (-) de su batería.



**Compruebe las conexiones antes de proceder al siguiente paso.
NO INVERTIR LAS POLARIDADES (la protección está desactivada).**



Pulse el botón de encendido.



La pantalla digital muestra el estado de capacidad del GYSCAP 680E.



La pantalla muestra 0 porque la tensión de la batería no está disponible en este modo.



press 3s

Presione por 3 segundos para forzar al vehículo a comenzar a solucionar los problemas. Comienza una cuenta atrás de 30 segundos.



Ponga en marcha el vehículo a revisar lo antes posible antes de que su capacidad se transfiera a la batería.



Espera a que el GYSCAP 680E se recargue hasta que la pantalla digital indique .
(una vez recargado, el GYSCAP 680E está listo para una mayor resolución de problemas).

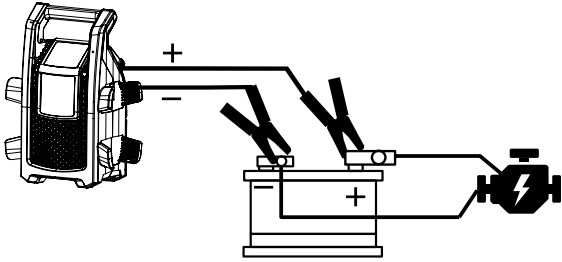

Vuelva a colocar el conjunto: terminal y clip rojo (+) en el terminal de la batería (+).

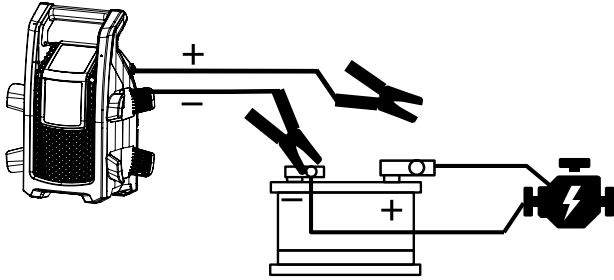

Retire el clip rojo (+) del terminal conectado a la batería.

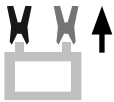

Después del cierre de GYSCAP 680E:
Desconecte las pinzas GYSCAP 680E del vehículo.
Envuelva los cables y guarde las abrazaderas en el espacio provisto.

PROTECCIONES

- Este aparato ha sido diseñado todas las protecciones posibles :
- Las pinzas de arranque están completamente aisladas.
- Protegido mediante un fusible de 300 A (ref. 054561)

Un fusible provee protección contra inversiones de polaridad y cortocircuitos. Reemplazarlo requiere un procedimiento manual.

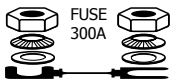

Smart starter management system :

- Este dispositivo es un sistema de protecciones global y completo que protege la electrónica de a bordo, el cargador, la batería y el usuario.
- Sistema electrónico de protección contra la inversión de polaridad (fuera del modo SOS), las pinzas en cortocircuito, las descargas profundas y los errores de selección de tensión.

ПРАВИЛА БЕЗОПАСНОСТИ

Данная инструкция описывает функционирование устройства и меры предосторожности в целях обеспечения вашей безопасности.

Пожалуйста, прочтите ее перед первым использованием и сохраните, чтобы при необходимости перечитать.

Эти указания должны быть прочтены и поняты до начала сварочных работ.

Изменения и ремонт, не указанные в этой инструкции, не должны быть предприняты.



Производитель не несет ответственности за телесные повреждения или материальный ущерб, связанные с несоответствующим данной инструкции использованием аппарата.

В случае проблемы или сомнений обратитесь к квалифицированному специалисту для правильного использования аппарата.

Этот аппарат должен быть использован исключительно для запуска, ограничиваясь указаниями на аппарате и в инструкции. Соблюдайте правила безопасности. В случае неадекватного или опасного использования производитель не несет ответственности.

Этот аппарат может быть использован детьми старше 8 лет, а также лицами с ограниченными физическими, умственными возможностями или ограниченным сенсорным восприятием, а также не обладающими опытом и знаниями, при условии, что за ними надлежащим образом следят или если с ними провели инструктаж по безопасному использованию аппарата и если все возможные риски были предусмотрены. Дети не должны играть с устройством. Чистка и уход не должны производиться детьми без надлежащего присмотра.

Ни в коем случае не используйте это устройство для зарядки батареек или незаряжаемых батарей.

Не устанавливайте аппарат рядом с источником тепла и не подвергать высоким температурам (выше 50°C) в течении длительного периода.

Автоматический режим, а также ограничения при его использовании, описаны далее в этой инструкции.



Риск пожара и взрыва!

При заряде батарея может выпустить взрывоопасный газ.



- Во время зарядки АКБ должна быть помещена в хорошо проветриваемом месте.



- Избегайте пламени и искр. Не курить.

- Защитите поверхности батареи от электрического контакта во избежание короткого замыкания.



Риск кислотных брызг!



- Носите защитные очки и перчатки



- В случае контакта с глазами или кожей обильно промойте водой и без промедления обратитесь к врачу.

Подсоединение устройства :



- Аппарат класса III



- Этот аппарат защищен плавким предохранителем



Обслуживание :

- Если встроенный предохранитель расплавился, он должен быть заменен производителем, его сервисной службой или квалифицированным специалистом во избежание опасности.

- Регулярно открывайте аппарат и продувайте его, чтобы очистить от пыли. Необходимо также проверять все электрические соединения с помощью изолированного инструмента. Проверка должна осуществляться квалифицированным специалистом.

- Ни в коем случае не используйте растворители или другие коррозионные моющие средства.

- Протирайте поверхность аппарата сухой тряпкой.



Регламентация :



- Аппарат соответствует директивам Евросоюза.
- Декларация о соответствии есть в наличии на нашем сайте.



- Знак соответствия EAC (Евразийское экономическое сообщество).

Утилизация:



- Это оборудование подлежит переработке. Не выбрасывать в общий мусоросборник.



- Продукт, производитель которого участвует в глобальной программе переработки упаковки, выборочной утилизации и переработке бытовых отходов



- Этот продукт подлежит утилизации.

ОПИСАНИЕ

Предназначенный для автомобилей, оснащенных 12-вольтовой батареей, этот автономный стартер оснащен суперконденсаторами и использует напряжение батареи работающего автомобиля для подзарядки и запуска двигателя в течение нескольких секунд после выхода из строя автомобиля.

GYSCAP 680E работает с пятью высокопроизводительными суперконденсаторами общей емкостью 680 Фарад.

СОСТОЯНИЕ НАГРУЗКИ GYSCAP 680E



Нажмите кнопку питания.



Отображается состояние внутренней емкости GYSCAP 680E.



На цифровом дисплее отображается только одна строка: емкость GYSCAP 680E недостаточна. См. пункт «перезарядка GYSCAP 680E».



На цифровом дисплее отображаются четыре полосы: GYSCAP 680E не полностью заряжен, но все же можно запустить автомобиль. Однако рекомендуется перезарядить GYSCAP 680E, сославшись на пункт «перезарядка GYSCAP 680E».



На цифровом дисплее отображаются шесть столбцов: GYSCAP 680E полностью загружен, поэтому стартовая мощность оптимальна.

СОСТОЯНИЕ ЗАРЯДА АККУМУЛЯТОРА ДЛЯ ЗАПУСКА

GYSCAP 680E отображает на цифровом дисплее напряжение аккумуляторной батареи автомобиля или напряжение генератора переменного тока, если автомобиль работает.



Подключите зажимы GYSCAP 680E к батарее обслуживаемого автомобиля, соблюдая полярность.



Нажмите кнопку питания.



Напряжение зависит от состояния автомобиля.



Если напряжение суперконденсаторов ниже, чем напряжение на конце зажимов, то GYSCAP 680E перезарядит свои суперконденсаторы до 14 В, см. раздел «Перезарядка GYSCAP 680E».

ГИСКАП 680E ПОДЗАРЯДКА

GYSCAP 680E можно подзарядить за несколько секунд, подключив его непосредственно к работающему автомобилю с аккумулятором 12 Вольт.



Напряжение суперконденсаторов будет составлять максимум 14 В или максимальное напряжение, которое может подаваться от генератора переменного тока.

Если напряжение генератора ниже 14 В, то GYSCAP 680E не будет перезаряжаться на 100%.

ДОЗАПРАВКА СТАРТОВЫМИ ШТИФТАМИ

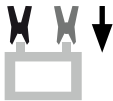

Соедините зажимы GYSCAP 680E с рабочим автомобилем, соблюдая полярность.



Запуск автомобиля.



Нажмите кнопку питания.



Полоски на цифровом дисплее будут увеличиваться, и напряжение батареи будет отображаться.



После отображения всех полосок GYSCAP 680E готов к дальнейшему поиску и устранению неисправностей.



После выключения GYSCAP 680E кнопкой :
Отсоедините зажимы GYSCAP 680E от автомобиля.
Оберните кабели и храните зажимы в предусмотренном для этого месте.

ЗАРЯДКА ПРИКУРИВАТЕЛЯ

Для облегчения зарядки, GYSCAP 680E поставляется с кабелем для подключения непосредственно к гнезду прикуривателя автомобиля. После этого можно оптимально перезарядить GYSCAP 680E за несколько десятков минут.



Этот метод рекомендуется для дополнительной нагрузки. В случае полной разрядки GYSCAP 680E быстрее подключается к аккумулятору работающего автомобиля.



Дополнительная оплата: 20 минут
Полная зарядка: 4 часа

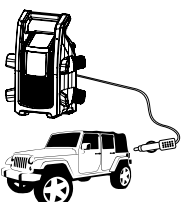

Подключите кабель прикуривателя GYSCAP 680E к автомобилю.



Полоски на цифровом дисплее увеличиваются, GYSCAP 680E перезаряжается.
 - Дополнительная оплата производится за несколько десятков минут.
 - Полная перезарядка производится за несколько часов.



На цифровом дисплее одновременно отображаются «End» и «CH». GYSCAP 680E готов к дальнейшему устранению неисправностей.

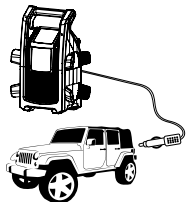

GYSCAP 680E загружен.
 Выньте вилку прикуривателя из розетки, чтобы выключить GYSCAP 680E.

СТАРТОВАЯ РАБОТА

Во время стандартного поиска и устранения неисправностей :



Соедините зажимы GYSCAP 680E с ремонтируемым автомобилем, соблюдая полярность.



Нажмите кнопку питания.

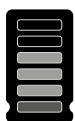

На цифровом дисплее отображается состояние емкости GYSCAP 680E.



Индикация состояния батареи: напряжение на конце зажимов.



Нажмите кнопку пуска. Начинается 30-секундный обратный отсчет.



Запустите автомобиль, подлежащий обслуживанию, как можно быстрее, прежде чем его емкость перейдет на батарею.



Подождите, пока GYSCAP 680E перезарядится, пока на цифровом дисплее не отобразится (после перезарядки GYSCAP 680E готов к дальнейшему устранению неисправностей).



После выключения GYSCAP 680E кнопкой  :
 Отсоедините зажимы GYSCAP 680E от автомобиля.
 Оберните кабели и храните зажимы в предусмотренном для этого месте.



Если после 2 попыток обслуживаемый автомобиль все еще не запускается, вероятно, неисправность не связана с аккумулятором. Найдите настоящую причину неисправности, прежде чем снова пытаться запустить автомобиль.



При неудачной первой попытке GYSCAP 680E будет выгружен. Перед новой попыткой перезагрузите GYSCAP 680E.
 См. пункт «перезарядка GYSCAP 680E».

Во время специального поиска и устранения неисправностей: Аккумулятор автомобиля находится в глубокой разрядке.

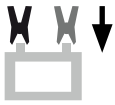

Соедините зажимы GYSCAP 680E с ремонтируемым автомобилем, соблюдая полярность.



Нажмите кнопку питания.



На цифровом дисплее отображается состояние емкости GYSCAP 680E.



Индикация состояния батареи: напряжение на конце зажимов.



SOS

press 3s

Нажмите и удерживайте 3 секунды, чтобы заставить автомобиль начать поиск и устранение неисправностей.

Начинается 30-секундный обратный отсчет.



Запустите автомобиль, подлежащий обслуживанию, как можно быстрее, прежде чем его емкость перейдет на батарею.



Подождите, пока GYSCAP 680E перезарядится, пока на цифровом дисплее не отобразится (после перезарядки GYSCAP 680E готов к дальнейшему устранению неисправностей).



После выключения GYSCAP 680E кнопкой :
Отсоедините зажимы GYSCAP 680E от автомобиля.
Оберните кабели и храните зажимы в предусмотренном для этого месте.

РЕЖИМ BYPASS

Если во время стандартного поиска и устранения неисправностей и подзарядки произошел сбой при запуске, бортовой компьютер автомобиля может не разрешить запуск из-за того, что напряжение аккумулятора (автомобиля) составляет < 8 В. В этом случае выполните действия в режиме BYPASS.

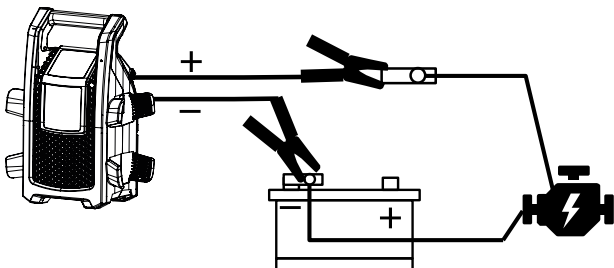

Отсоедините клемму (+) от аккумулятора и подсоедините к ней красный (+) зажим GYSCAP 680E. Подключите черный (-) зажим к (-) полюсу батареи.



**Проверьте соединения, прежде чем переходить к следующему шагу.
НЕ МЕНЯЙТЕ ПОЛЯРНСТЬ (защита отключена).**



Нажмите кнопку питания.



На цифровом дисплее отображается состояние емкости GYSCAP 680E.



На дисплее отображается 0, так как в этом режиме напряжение батареи недоступно.



SOS

press 3s

Нажмите и удерживайте 3 секунды, чтобы заставить автомобиль начать поиск и устранение неисправностей.

Начинается 30-секундный обратный отсчет.



START

30s max

Запустите автомобиль, подлежащий обслуживанию, как можно быстрее, прежде чем его емкость перейдет на батарею.



Подождите, пока GYSCAP 680E перезарядится, пока на цифровом дисплее не отобразится (после перезарядки GYSCAP 680E готов к дальнейшему устранению неисправностей).

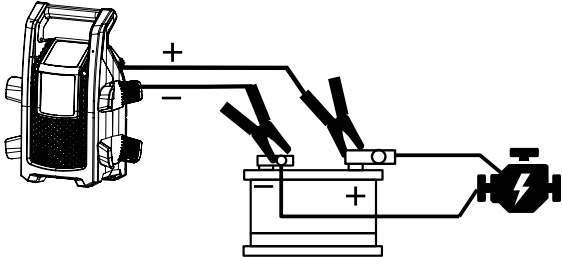

Замените узел: клемма и красный (+) зажим на клемме (+) аккумулятора.

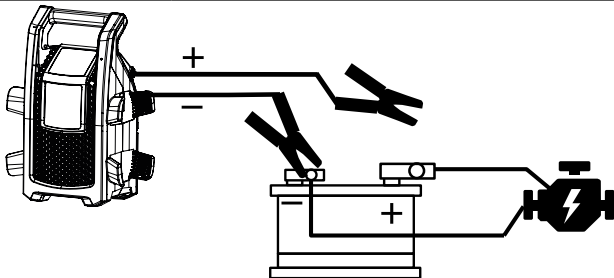

Снимите красный зажим (+) с клеммы, прикрепленной к батарее.



После выключения GYSCAP 680E:

Отсоедините зажимы GYSCAP 680E от автомобиля.

Оберните кабели и храните зажимы в предусмотренном для этого месте.

ЗАЩИТЫ

- Этот аппарат разработан с максимальным количеством защит :
- Изолированные зажимы запуска.
- Защита плавким предохранителем 300 А (арт. 054561)

Плавкий предохранитель обеспечивает защиту против инверсии полярности и коротких замыканий. Замена требует ручного вмешательства.

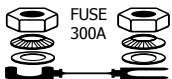

Smart starter management system :

- Это глобальная, полная система защиты, защищающая бортовую электронику, зарядное устройство, аккумулятор и пользователя.
- Электронная система защиты против инверсии полярности (выключен режим SOS), коротких замыканий на зажимах, глубокой разрядки и ошибок выбора напряжения.

BELANGRIJKE VEILIGHEIDSIINSTRUCTIES

In deze handleidingen vindt u informatie over het functioneren van uw apparaat, en de veiligheids- en voorzorgsmaatregelen die in acht moeten worden genomen.

Leest u dit document aandachtig door voor u het apparaat in gebruik neemt. Bewaar dit document als naslagwerk.

Deze instructies moeten eerst goed gelezen en begrepen worden alvorens het apparaat te gebruiken.

Voer geen enkele verandering en/of onderhoud uit die niet beschreven staat in deze handleiding.



Ieder lichamelijk letsel of materiële schade veroorzaakt door het onjuist opvolgen van de instructies in deze handleiding kan niet op de fabrikant verhaald worden.

Raadpleeg, in geval van problemen of vragen, een gekwalificeerde onderhoudsmonteur.

Dit apparaat kan alleen gebruikt worden als starter, en uitsluitend volgens de instructies vermeld op het apparaat en in de handleiding. Volg altijd nauwkeurig de veiligheidsinstructies op. Bij onjuist of gevaarlijk gebruik kan de fabrikant van dit product niet aansprakelijk gesteld worden.

Dit apparaat kan alleen worden gebruikt door kinderen vanaf 8 jaar en door personen met lagere lichamelijke, zintuiglijke of mentale vaardigheden of met gebrek aan ervaring of kennis als ze goed begeleid worden, of als hen de noodzakelijke instructies voor een absoluut veilig gebruik van het apparaat gegeven zijn, en als de eventuele risico's goed begrepen worden. Kinderen mogen niet met het apparaat spelen. Reinigen en onderhoud mogen niet uitgevoerd worden door kinderen zonder toezicht.

Gebruik het apparaat nooit voor het opladen van niet-oplaadbare batterijen of accu's.

Het apparaat niet dichtbij een warmtebron plaatsen en niet blootstellen aan blijvend hoge temperatuur (hoger dan 50°C).

De automatische modus en de gebruiksbependingen van het apparaat worden in deze handleiding beschreven.

Ontploffings- en brandgevaarlijk!

Een opladende accu kan explosief gas uitstoten.

- Tijdens het laden moet de accu in een goed geventileerde ruimte geplaatst worden.





- Vermijd vuur en vonken. Niet roken.
- Scherm de elektrische delen van de accu af om kortsluiting te voorkomen.



Let op : zuur-projectie gevaar !



- Draag altijd een veiligheidsbril en veiligheidshandschoenen.



- In geval van oog- of huidcontact, meteen met water afspoeien en onmiddellijk een arts raadplegen.

Aansluiten :



- Apparaat klasse III



- Dit apparaat is, ter beveiliging, uitgerust met een zekering.



Onderhoud :

- Als de interne zekering gesmolten is, dient deze vervangen te worden door de fabrikant, zijn reparatie-dienst of een gelijkwaardig gekwalificeerde technicus, om zo ieder gevaar te vermijden.
- Haal regelmatig de kap van het apparaat, en blaas het stof weg met een stofblazer. Laat tegelijkertijd de elektrische aansluitingen controleren door een gekwalificeerd technicus (met behulp van geïsoleerd gereedschap).
- Gebruik in geen enkel geval oplosmiddelen of andere agressieve schoonmaakmiddelen.
- Reinig de oppervlaktes van het apparaat met een droge doek.



Richtlijnen :



- Apparaat voldoet aan de Europese richtlijnen. :
- Het certificaat van overeenstemming is te downloaden op onze internet site.



- EAC (Euraziatische Economische Gemeenschap) overeenstemming merk.

Afvalverwerking :



- Afzonderlijke inzameling vereist. Niet met het huishoudelijke afval wegwerpen.



- De fabrikant van dit product neemt deel aan het recyclen van verpakkingen, en draagt bij aan een globaal sorteersysteem en een gescheiden afvalverwerkingssysteem.



- Dit apparaat kan gerecycled worden. Afzonderlijke inzameling vereist.

ALGEMENE OMSCHRIJVING

Bedoeld voor voertuigen die zijn uitgerust met een 12V-accu, is deze zelfstandige starter uitgerust met supercondensatoren en gebruikt de accuspanning van een lopend voertuig om de motor binnen enkele seconden na een defecte auto op te laden en te starten.

De GYSCAP 680E werkt met vijf krachtige supercondensatoren voor een totale capaciteit van 680 Farads.

GYSCAP 680E BELASTINGSTOESTAND



Druk op de aan/uit-knop.



De interne capaciteitsstatus van de GYSCAP 680E wordt weergegeven.



Het digitale display toont slechts één balk: de capaciteit van de GYSCAP 680E is onvoldoende. Zie de paragraaf «Opladen van de GYSCAP 680E».



Het digitale display toont vier balken: De GYSCAP 680E is niet volledig opgeladen, maar het is nog steeds mogelijk om een voertuig te starten. Het wordt echter aanbevolen om de GYSCAP 680E op te laden door te verwijzen naar de paragraaf «Opladen van de GYSCAP 680E».



Het digitale display toont zes balken: De GYSCAP 680E is volledig geladen, dus de startcapaciteit is optimaal.

LAADTOESTAND VAN DE TE STARTEN BATTERIJ

De GYSCAP 680E geeft via het digitale display de accuspanning van het voertuig weer of de spanning van de alternator als het voertuig rijdt.

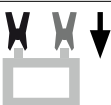

Sluit de klemmen van de GYSCAP 680E aan op de accu van een te onderhouden voertuig, met inachtneming van de polariteit.



Druk op de aan/uit-knop.



De spanning zal variëren afhankelijk van de toestand van het voertuig.



Als de spanning van de supercondensatoren lager is dan de spanning aan het einde van de klemmen, zal de GYSCAP 680E zijn supercondensatoren opladen tot 14 V zie «Opladen van de GYSCAP 680E».

GYSCAP 680E OPLADEN

De GYSCAP 680E kan in een paar seconden worden opgeladen door hem rechtstreeks aan te sluiten op een rijdend 12 Volt batterijvoertuig.



De spanning van de supercondensatoren zal maximaal 14 V bedragen of de maximale spanning die door de alternator kan worden geleverd.

Als de alternatorspanning lager is dan 14 V, wordt de GYSCAP 680E niet voor 100% opgeladen.

VULLING DOOR DE STARTPENNEN

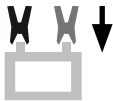

Sluit de klemmen van de GYSCAP 680E aan op een operationeel voertuig met inachtneming van de polariteit.



Starten van het voertuig.



Druk op de aan/uit-knop.



De balken op het digitale display zullen toenemen en de batterijspanning zal worden weergegeven.



Wanneer alle balken worden weergegeven, is de GYSCAP 680E klaar voor verdere probleemoplossing.



Na het uitschakelen van de GYSCAP 680E met de knop  :

Maak de GYSCAP 680E-klemmen los van het voertuig.

Wikkel de kabels en berg de klemmen op in de daarvoor bestemde ruimte.

HET OPLADEN VAN SIGARETTENAANSTEKERS

Om het opladen te vergemakkelijken wordt de GYSCAP 680E geleverd met een kabel die rechtstreeks op de sigarettenaanstekeraansluiting van het voertuig wordt aangesloten. Het is dan mogelijk om de GYSCAP 680E in enkele tientallen minuten optimaal op te laden.



Deze methode wordt aanbevolen voor een extra belasting. Als de GYSCAP 680E volledig ontladen is, kan deze sneller worden aangesloten op de accu van een operationeel voertuig.



Toeslag: 20 minuten
Volledige lading: 4 uur

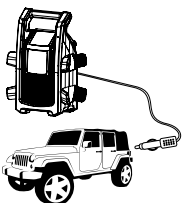

Sluit de GYSCAP 680E sigarettenaanstekerkabel aan op een voertuig.



De balken op het digitale display verhogen de GYSCAP 680E.
 - De meerprijs is in enkele tientallen minuten klaar.
 - Het volledig opladen is gedaan in een paar uur.



Het digitale display toont «End» en «CH» tegelijkertijd. De GYSCAP 680E is klaar voor verdere probleemoplossing.

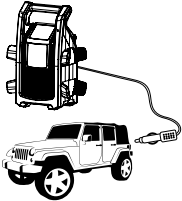

GYSCAP 680E is geladen.
 Trek de stekker van de sigarettenaansteker uit om de GYSCAP 680E uit te schakelen.

STARTENDE WERKING

Tijdens het standaard oplossen van problemen:

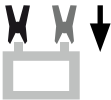

Sluit de klemmen van de GYSCAP 680E aan op het te repareren voertuig, met inachtneming van de polariteit.



Druk op de aan/uit-knop.



Het digitale display geeft de capaciteitsstatus van de GYSCAP 680E weer.



Batterijstatusweergave: spanning aan het einde van de klemmen.



Druk op de startknop. Een 30-seconden aftelling begint.



Start het te onderhouden voertuig zo snel mogelijk voordat de capaciteit op de accu overgaat.



Wacht tot de GYSCAP 680E is opgeladen totdat de digitale display aangeeft .
 (Zodra de GYSCAP 680E is opgeladen, is hij klaar voor verdere probleemoplossing).



Na het uitschakelen van de GYSCAP 680E met de knop  :
 Maak de GYSCAP 680E-klemmen los van het voertuig.
 Wikkel de kabels en berg de klemmen op in de daarvoor bestemde ruimte.



Als het te onderhouden voertuig na 2 pogingen nog steeds niet start, is het waarschijnlijk dat de storing geen verband houdt met de accu. Zoek de echte oorzaak van de storing voordat u probeert het voertuig opnieuw te starten.



Als een eerste poging mislukt, wordt GYSCAP 680E gelost. Voor een nieuwe poging, herlaadt u GYSCAP 680E.
 Zie de paragraaf «Opladen van GYSCAP 680E».

Bij het oplossen van speciale problemen: De accu van het voertuig is in diepe ontlading.



Sluit de klemmen van de GYSCAP 680E aan op het te repareren voertuig, met inachtneming van de polariteit.



Druk op de aan/uit-knop.



Het digitale display geeft de capaciteitsstatus van de GYSCAP 680E weer.



Batterijstatusweergave: spanning aan het einde van de klemmen.



SOS

press 3s

Druk 3 seconden op om het voertuig te dwingen om te beginnen met het oplossen van problemen. Een 30-seconden aftelling begint.



30s max

Start het te onderhouden voertuig zo snel mogelijk voordat de capaciteit op de accu overgaat.



Wacht tot de GYSCAP 680E is opgeladen totdat de digitale display aangeeft . (Zodra de GYSCAP 680E is opgeladen, is hij klaar voor verdere probleemoplossing).



Na het uitschakelen van de GYSCAP 680E met de knop  :
Maak de GYSCAP 680E-klemmen los van het voertuig.
Wikkel de kabels en berg de klemmen op in de daarvoor bestemde ruimte.

BYPASS-MODUS

Als het starten is mislukt tijdens het standaard oplossen van problemen en het opladen, kan het zijn dat de boordcomputer van het voertuig het starten niet toestaat omdat de spanning van de batterij (voertuig) < 8V is. Volg in dit geval de stappen in de BYPASS-modus.

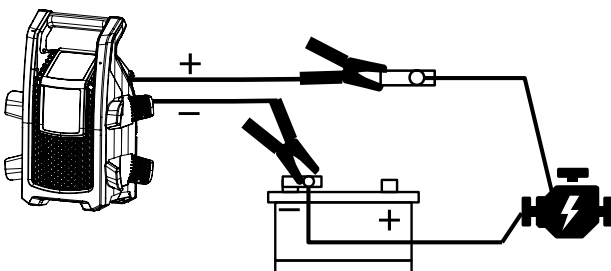

Maak de (+) pool los van uw accu en sluit de rode (+) klem van de GYSCAP 680E erop aan.
Sluit de zwarte (-) klem aan op de (-) pool van uw accu.



**Controleer de verbindingen voordat u verder gaat met de volgende stap.
DE POLARITEIT NIET OMKEREN (bescherming is uitgeschakeld).**



Druk op de aan/uit-knop.



Het digitale display geeft de capaciteitsstatus van de GYSCAP 680E weer.



Het display toont 0 omdat de batterijspanning in deze modus niet beschikbaar is.



SOS

press 3s

Druk 3 seconden op om het voertuig te dwingen om te beginnen met het oplossen van problemen. Een 30-seconden aftelling begint.

START



30s max

Start het te onderhouden voertuig zo snel mogelijk voordat de capaciteit op de accu overgaat.



Wacht tot de GYSCAP 680E is opgeladen totdat de digitale display aangeeft . (Zodra de GYSCAP 680E is opgeladen, is hij klaar voor verdere probleemoplossing).

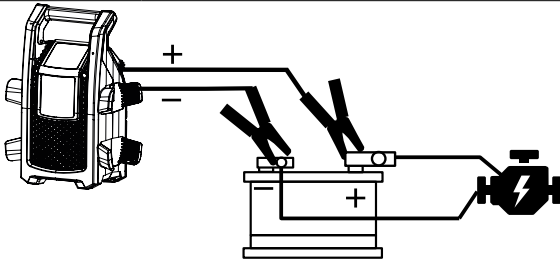

Vervang de assemblage: klem en rode (+) klem op de (+) accupool.

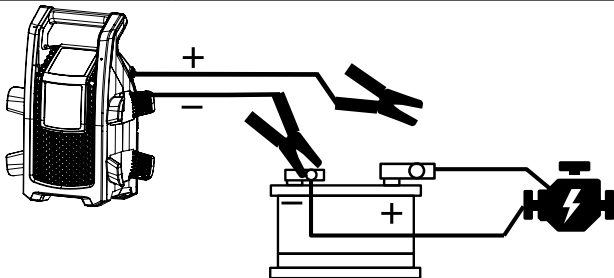

Verwijder de rode klem (+) van de klem die aan de batterij is bevestigd.



Na de uitschakeling van GYSCAP 680E:
Maak de GYSCAP 680E-klemmen los van het voertuig.
Wikkel de kabels en berg de klemmen op in de daarvoor bestemde ruimte.

BEVEILIGING

- Uw apparaat is uitgerust met een optimale beveiliging :
 - De klemmen zijn geïsoleerd.
 - Het apparaat is uitgerust met een 300 A zekering (art. code 054561)
- Een zekering biedt bescherming tegen omgekeerde polariteit en kortsluiting. Het vervangen moet handmatig gebeuren.

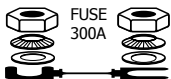

Smart starter management system :

- Dit is een globaal en compleet beveiligingssysteem, dat de boord-elektronica, de lader, de accu en de gebruiker beschermt.
- Elektronisch beveiligingssysteem tegen omgekeerde polariteit (uit SOS-modus), kortsluiting op de klemmen, zeer diepe ontlading en fouten in de spanningskeuze.

ISTRUZIONI DI SICUREZZA

Questo manuale descrive il funzionamento di questo apparecchio e le precauzioni da seguire per la sicurezza dell'utilizzatore.

Leggerlo attentamente prima dell'uso e conservarlo con cura per poterlo consultare successivamente.

Queste istruzioni devono essere lette e comprese prima dell'uso.

Ogni modifica o manutenzione non indicata nel manuale non deve essere effettuata.



Ogni danno fisico o materiale dovuto ad un uso non conforme alle istruzioni presenti in questo manuale non potrà essere considerato a carico del fabbricante.

In caso di problema o d'incertezza, si prega di consultare una persona qualificata per manipolare correttamente il dispositivo.

Questo dispositivo deve essere usato soltanto per fare dell'avviamento entro le limiti indicate sul dispositivo stesso e sul suo manuale d'uso. Bisogna rispettare le istruzioni relative alla sicurezza. In caso di uso inadeguato o pericoloso, il fabbricante non potrà essere ritenuto responsabile.

Questo dispositivo può essere usato da bambini di età superiore a 8 anni, da persone con capacità fisiche, sensoriali o mentali ridotte e da persone senza esperienza o conoscenze, purchè esse siano correttamente sorvegliate o se le istruzioni relative all'uso del dispositivo in sicurezza siano state loro trasmesse e qualora i rischi intrapresi siano stati presi in considerazione. I bambini non devono giocare con il dispositivo. La pulizia e la manutenzione non devono essere effettuate da bambini non sorvegliati.

Non usare in nessun caso per caricare pile o batterie non ricaricabili.

Non mettere il dispositivo in prossimità di una fonte di calore e a temperature durevolmente elevate (superiori a 50°C).

Il modo di funzionamento automatico così come le restrizioni applicabili all'uso sono spiegate in seguito su questo manuale.

**Rischio di esplosione e d'incendio!**

Una batteria in carica può emettere dei gas esplosivi.



- Durante la carica, la batteria deve essere messa in un posto ben aerato.



- Evitare le fiamme e le scintille. Non fumare.

- Proteggere le superfici dai contatti elettrici della batteria all'incontro dei corto-circuiti.



Rischio di proiezioni acide!



- Portare occhiali e guanti di protezione.



- In caso di contatto con gli occhi o con la pelle, sciacquare immediatamente all'acqua e consultare un medico senza tardare.

Collegamento:



- Apparecchio di classe III



- Questo dispositivo è munito di un fusibile di protezione.



Manutenzione :



- Se il fusibile interno è fuso, esso deve essere sostituito dal fabbricante, dal suo servizio post-vendita o da persone di qualifica simile per evitare pericoli.
- Regularmente, togliere la custodia metallica e spolverare con una pistola ad aria.Cogliere l'occasione per far verificare le connessioni elettriche con un utensile isolato da persone qualificate.
- Non utilizzare in alcun caso solventi o altri prodotti pulenti aggressivi.
- Pulire le superfici dell'apparecchio con l'aiuto di uno straccio asciutto.

Regolamentazione :



- Dispositivo in conformità con le direttive europee.
- La dichiarazione di conformità è disponibile sul nostro sito internet.



- Marca di conformità EAC (Comunità economica Eurasiatica).

Smaltimento :



- Questo materiale è soggetto alla raccolta differenziata. Non deve essere smaltito con i rifiuti domestici.



- Prodotto con cui il fabbricante partecipa alla valorizzazione degli imballaggi in collaborazione con un sistema globale di smistamento, raccolta differenziata e riciclaggio degli scarti d'imballaggio.



- Prodotto riciclabile soggetto a raccolta differenziata.

DESCRIZIONE GENERALE

Destinato ai veicoli dotati di batteria a 12 V, questo avviatore autonomo è dotato di supercondensatori e utilizza la tensione della batteria di un veicolo in marcia per ricaricare e avviare il motore entro pochi secondi da un veicolo guasto. Il GYSCAP 680E funziona con cinque supercondensatori ad alte prestazioni per una capacità totale di 680 Farad.

STATO DI CARICO GYSCAP 680E



Premere il pulsante Power.



Viene visualizzato lo stato della capacità interna del GYSCAP 680E.

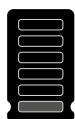

Il display digitale mostra solo una barra: la capacità del GYSCAP 680E è insufficiente. Fare riferimento al paragrafo «ricarica del GYSCAP 680E».

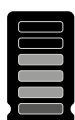

Il display digitale mostra quattro barre: il GYSCAP 680E non è completamente carico, ma è comunque possibile avviare un veicolo. Tuttavia, si raccomanda di ricaricare il GYSCAP 680E facendo riferimento al paragrafo «ricarica del GYSCAP 680E».



Il display digitale mostra sei barre: il GYSCAP 680E è completamente carico, quindi la capacità di partenza è ottimale.

STATO DI CARICA DELLA BATTERIA DA AVVIARE

Il GYSCAP 680E visualizza, tramite il suo display digitale, la tensione della batteria del veicolo o la tensione dell'alternatore se il veicolo è in funzione.



Collegare i morsetti del GYSCAP 680E alla batteria di un veicolo da sottoporre a manutenzione, rispettando la polarità.



Premere il pulsante Power.



La tensione varia a seconda delle condizioni del veicolo.



Se la tensione dei supercondensatori è inferiore alla tensione all'estremità dei morsetti, il GYSCAP 680E ricaricherà i suoi supercondensatori fino a 14 V vedi «Ricarica del GYSCAP 680E».

RICARICA GYSCAP 680E

Il GYSCAP 680E può essere ricaricato in pochi secondi collegandosi direttamente ad un veicolo a batteria 12 Volt funzionante.



La tensione dei supercondensatori sarà al massimo di 14 V o la tensione massima che può essere fornita dall'alternatore.

Se la tensione dell'alternatore è inferiore a 14 V, il GYSCAP 680E non sarà ricaricato al 100%.

RIEMPIMENTO CON I PINCES DI PARTENZA



Collegare i morsetti del GYSCAP 680E ad un veicolo operativo rispettando le polarità.



Avviare il veicolo.



Premere il pulsante Power.



Le barre del display digitale si incrementano e viene visualizzata la tensione della batteria.



Quando tutte le barre sono visualizzate, il GYSCAP 680E è pronto per un'ulteriore risoluzione dei problemi.



Dopo aver spento il GYSCAP 680E con il tasto  :
Scollegare i morsetti GYSCAP 680E dal veicolo.
Avvolgere i cavi e riporre i morsetti nell'apposito spazio.

RICARICA ACCENDISIGARI

Per facilitare la ricarica, il GYSCAP 680E viene fornito con un cavo da collegare direttamente alla presa dell'accendisigari del veicolo. È quindi possibile ricaricare in modo ottimale il GYSCAP 680E in poche decine di minuti.



Questo metodo è raccomandato per un carico supplementare. Nel caso in cui il GYSCAP 680E sia completamente scarico, è più veloce da collegare alla batteria di un veicolo in funzione.



Supplemento: 20 minuti
Tariffa piena: 4 ore

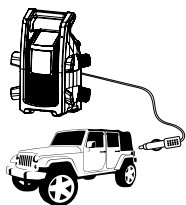

Collegare il cavo dell'accendisigari GYSCAP 680E ad un veicolo.



Le barre sul display digitale aumentano, il GYSCAP 680E si ricarica.
- Il supplemento viene completato in poche decine di minuti.
- La ricarica completa viene effettuata in poche ore.



Il display digitale mostra contemporaneamente «End» e «CH». Il GYSCAP 680E è pronto per un'ulteriore risoluzione dei problemi.

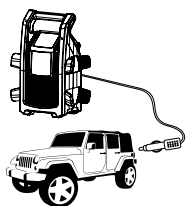

GYSCAP 680E è caricato.
Scollegare la spina dell'accendisigari per spegnere il GYSCAP 680E.

OPERAZIONE DI AVVIAMENTO

Durante la risoluzione dei problemi standard :

Collegare i morsetti del GYSCAP 680E al veicolo da riparare, rispettando la polarità.



Premere il pulsante Power.



Il display digitale mostra lo stato della capacità del GYSCAP 680E.



Indicazione dello stato della batteria: tensione all'estremità delle pinze.



Premere il pulsante di avvio. Inizia un conto alla rovescia di 30 secondi.



Avviare il veicolo da sottoporre a manutenzione il più presto possibile prima che la sua capacità si trasferisca alla batteria.



Attendere che il GYSCAP 680E si ricarichi fino a quando il display digitale non indica  (una volta ricaricato, il GYSCAP 680E è pronto per un'ulteriore risoluzione dei problemi).



Dopo aver spento il GYSCAP 680E con il tasto  :
Scollegare i morsetti GYSCAP 680E dal veicolo.
Avvolgere i cavi e riporre i morsetti nell'apposito spazio.



Se il veicolo da sottoporre a manutenzione non si avvia ancora dopo 2 tentativi, è probabile che il guasto non sia legato alla batteria. Trovare la vera causa del guasto prima di tentare di rimettere in moto il veicolo.



Il fallimento di un primo tentativo scaricherà il GYSCAP 680E. Prima di un nuovo tentativo, ricaricare il GYSCAP 680E.
Fare riferimento al paragrafo «ricarica GYSCAP 680E».

Durante la risoluzione di problemi speciali: la batteria del veicolo è in fase di scarica profonda.

Collegare i morsetti del GYSCAP 680E al veicolo da riparare, rispettando la polarità.



Premere il pulsante Power.



Il display digitale mostra lo stato della capacità del GYSCAP 680E.



Indicazione dello stato della batteria: tensione all'estremità delle pinze.



SOS

press 3s

Premere per 3 secondi per forzare il veicolo ad avviare la ricerca guasti.
Inizia un conto alla rovescia di 30 secondi.



Avviare il veicolo da sottoporre a manutenzione il più presto possibile prima che la sua capacità si trasferisca alla batteria.



Attendere che il GYSCAP 680E si ricarichi fino a quando il display digitale non indica .
(una volta ricaricato, il GYSCAP 680E è pronto per un'ulteriore risoluzione dei problemi).



Dopo aver spento il GYSCAP 680E con il tasto  :
Scollegare i morsetti GYSCAP 680E dal veicolo.
Avvolgere i cavi e riporre i morsetti nell'apposito spazio.

MODO BYPASS

Se l'avviamento non è riuscito durante la risoluzione dei problemi e la ricarica standard, il computer di bordo del veicolo potrebbe non consentire l'avviamento perché la tensione della batteria (veicolo) è < 8V. In questo caso, seguire i passi in modalità BYPASS.

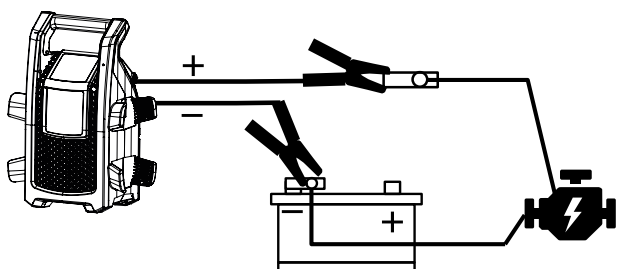

Scollegare il morsetto (+) dalla batteria e collegarvi il morsetto rosso (+) del GYSCAP 680E.
Collegare il morsetto nero (-) al terminale (-) della batteria.



**Controllare i collegamenti prima di procedere alla fase successiva.
NON INVERTIRE LE POLARITÀ (la protezione è disabilitata).**



Premere il pulsante Power.



Il display digitale mostra lo stato della capacità del GYSCAP 680E.

Il display mostra 0 perché la tensione della batteria non è disponibile in questa modalità.



SOS

press 3s

Premere per 3 secondi per forzare il veicolo ad avviare la ricerca guasti.
Inizia un conto alla rovescia di 30 secondi.



Avviare il veicolo da sottoporre a manutenzione il più presto possibile prima che la sua capacità si trasferisca alla batteria.



Attendere che il GYSCAP 680E si ricarichi fino a quando il display digitale non indica .
(una volta ricaricato, il GYSCAP 680E è pronto per un'ulteriore risoluzione dei problemi).

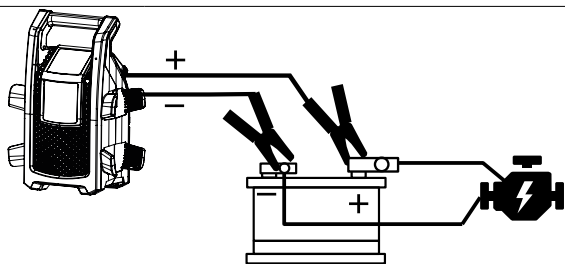

Sostituire il gruppo: morsetto e clip rossa (+) sul morsetto della batteria (+).

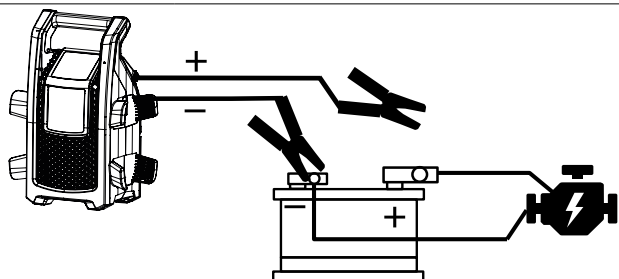

Rimuovere la clip rossa (+) dal morsetto collegato alla batteria.



Dopo lo spegnimento del GYSCAP 680E:
Scollegare i morsetti GYSCAP 680E dal veicolo.
Avvolgere i cavi e riporre i morsetti nell'apposito spazio.

PROTEZIONI

- Il vostro apparecchio è stato progettato con il massimo delle protezioni :
- I morsetti di avviamento sono isolati.
- E' protetto da un fusibile da 300 A (rif. 054561)

Un fusibile protegge da inversioni di polarità e corto-circuiti. La sostituzione richiede un intervento manuale.

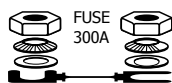

Smart starter management system :

- Questo dispositivo è un sistema di protezione globale e completa dell'elettronica di bordo, del caricabatterie, della batteria e dell'utilizzatore.
- Sistema elettronico di protezione contro le inversioni di polarità (fuori dal modo SOS), i morsetti in corto-circuito, le scariche profonde e gli errori di selezione della tensione.

GARANTIE

La garantie couvre tous défauts ou vices de fabrication pendant 2 ans, à compter de la date d'achat (pièces et main d'oeuvre).

La garantie ne couvre pas :

- Toutes autres avaries dues au transport.
- L'usure normale des pièces (Ex. : câbles, pinces, etc.).
- Les incidents dus à un mauvais usage (erreur d'alimentation, chute, démontage).
- Les pannes liées à l'environnement (pollution, rouille, poussière).

En cas de panne, retourner l'appareil à votre distributeur, en y joignant :

- un justificatif d'achat daté (ticket de sortie de caisse, facture...)
- une note explicative de la panne.

WARRANTY

The warranty covers faulty workmanship for 2 years from the date of purchase (parts and labour).

The warranty does not cover:

- Transit damage.
- Normal wear of parts (eg. : cables, clamps, etc..).
- Damages due to misuse (power supply error, dropping of equipment, disassembling).
- Environment related failures (pollution, rust, dust).

In case of failure, return the unit to your distributor together with:

- The proof of purchase (receipt etc ...)
- A description of the fault reported

HERSTELLERGARANTIE

Die Garantieleistung des Herstellers erfolgt ausschließlich bei Fabrikations- oder Materialfehlern, die binnen 24 Monate nach Kauf angezeigt werden (nachweis Kaufbeleg). Nach Anerkenntnis des Garantieanspruchs durch den Hersteller bzw. seines Beauftragten erfolgen eine für den Käufer kostenlose Reparatur und ein kostenloser Ersatz von Ersatzteilen. Die Garantiezeitraum bleibt aufgrund erfolgter Garantieleistungen unverändert.

Ausschluss:

Die Garantieleistung erfolgt nicht bei Defekten, die durch unsachgemäßen Gebrauch, Sturz oder harte Stöße sowie durch nicht autorisierte Reparaturen oder durch Transportschäden, die infolge des Einsendens zur Reparatur, hervorgerufen worden sind. Keine Garantie wird für Verschleißteile (z. B. Kabel, Klemmen, Vorsatzscheiben usw.) sowie bei Gebrauchsspuren übernommen.

Das betreffende Gerät bitte immer mit Kaufbeleg und kurzer Fehlerbeschreibung ausschließlich über den Fachhandel einschicken. Die Reparatur erfolgt erst nach Erhalt einer schriftlichen Akzeptanz (unterschrift) des zuvor Kostenvoranschlags durch den Besteller. Im Fall einer Garantieleistung trägt der Hersteller ausschließlich die Kosten für den Rückversand an den Fachhändler.

GARANTÍA

La garantía cubre todos los defectos o vicios de fabricación durante 2 años, a partir de la fecha de compra (piezas y mano de obra). La garantía no cubre:

- Todas las otras averías resultando del transporte
- El desgaste normal de las piezas (cables, pinzas...)
- Los incidentes resultando de un mal uso (error de alimentación, caída, desmontaje)
- Los fallos relacionados con el entorno (polución, oxidación, polvo...)

En caso de fallo, regresen la maquina a su distribuidor, adjuntando:

- Un justificativo de compra con fecha (recibo, factura...)
- Una nota explicativa del fallo

ГАРАНТИЯ

Гарантия распространяется на любой заводской дефект или брак в течение 2х лет с даты покупки изделия (запчасти и рабочая сила).

Гарантия не распространяется на:

- Любые поломки, вызванные транспортировкой.
- Нормальный износ деталей (Например : кабели, зажимы и т.д.).
- Случаи неправильного использования (ошибка питания, падение, разборка).
- Случаи выхода из строя из-за окружающей среды (загрязнение воздуха, коррозия, пыль).

При выходе из строя, обратитесь в пункт покупки аппарата с предъявлением следующих документов:

- документ, подтверждающий покупку (с датой): кассовый чек, инвойс....
- описание поломки.

GARANTIE

De garantie dekt alle gebreken en fabricagefouten gedurende twee jaar vanaf de aankoopdatum (onderdelen en arbeidsloon).

De garantie dekt niet :

- Alle overige schade als gevolg van vervoer.
- De gebruikelijke slijtage van onderdelen (Bijvoorbeeld : kabels, klemmen, enz.).
- Incidenten als gevolg van verkeerd gebruik (verkeerde elektrische voeding, vallen, ontmanteling).
- Gebreken ten gevolge van de gebruiksomgeving (vervuiling, roest, stof).

In geval van storing moet het apparaat teruggestuurd worden naar uw distributeur, samen met:

- Een gedateerd aankoopbewijs (betaalbewijs, factuur ...).
- Een beschrijving van de storing.

GARANZIA

La garanzia copre qualsiasi difetto di fabbricazione per 2 anni, a partire dalla data d'acquisto (pezzi e mano d'opera).

La garanzia non copre:

- Danni dovuti al trasporto.
- La normale usura dei pezzi (Es. : cavi, morsetti, ecc.).
- Gli incidenti causati da uso improprio (errore di alimentazione, cadute, smontaggio).
- I guasti legati all'ambiente (inquinamento, ruggine, polvere).

In caso di guasto, rinviare il dispositivo al distributore, allegando:

- la prova d'acquisto con data (scontrino, fattura...)
- una nota esplicativa del guasto.

CARACTÉRISTIQUES TECHNIQUES / TECHNICAL FEATURES / TECHNISCHE DATEN / CARACTERÍSTICAS TÉCNICAS / ТЕХНИЧЕСКИЕ ХАРАКТЕРИСТИКИ / CARATTERISTICHE TECNICHE / TECHNISCHE SPECIFICATIES

Dimensions / Dimensions / Abmessungen / Dimensiones / Размеры / Afmetingen / Dimensioni	35 x 44 x 19 cm
Poids / Weight / Gewicht / Peso / Bec / Gewicht / Peso	8,2 kg
Capacité totale des supercondensateurs / Supercapacitors' total capacity / Gesamtkapazität der Superkondensatoren / Capacidad total de los supercondensadores / Общая ёмкость суперконденсаторов / Totale capaciteit super-condensatoren / Capacità totale dei supercondensatori	680 Farads
Start current / Startstrom / Opstartstroom / Corrente di avvio	1 600 A
Icc (Cranking current)	2 700 A
Peak current / Spitzenstrom / Corriente Instantánea / Piekstroom / Corrente di picco	9 000 A
Température de fonctionnement / Operating temperature / Betriebstemperatur / Temperatura de funcionamiento / Рабочая температура / Рабочая температура / Werktemperatuur / Temperatura di funzionamento	-40°C / + 60°C
Longueur des câbles / Cable length / Länge der Kabel / Longitud de los cables / Длина кабелей / Kabellengte / Lunghezza dei cavi	1,70 m
Section de câbles / Cross section / Querschnitt des Kabels / Sección de cables / Сечение кабелей / Kabelsectie / Sezione cavi	25 mm ²
Courant maximum supporté par les pinces / Clamps' maximum current / Maximale Stromstärke vom Klemmen getragen / Corriente máxima soportada por las pinzas / Максимальный ток, выдерживаемый зажимами / De maximaal door de klemmen geaccepteerde stroom / Corrente massima supportata dai morsetti	650 A
Ouverture des pinces / Clamps jaw opening / Zangenöffnung / Abertura de las pinzas / Ширина размыкания зажимов / Opening van de klemmen / Apertura dei morsetti	35 mm

INTERFACE / SCHNITTSTELLE / INTERFAZ / ИНТЕРФЕЙС / INTERFACCIA

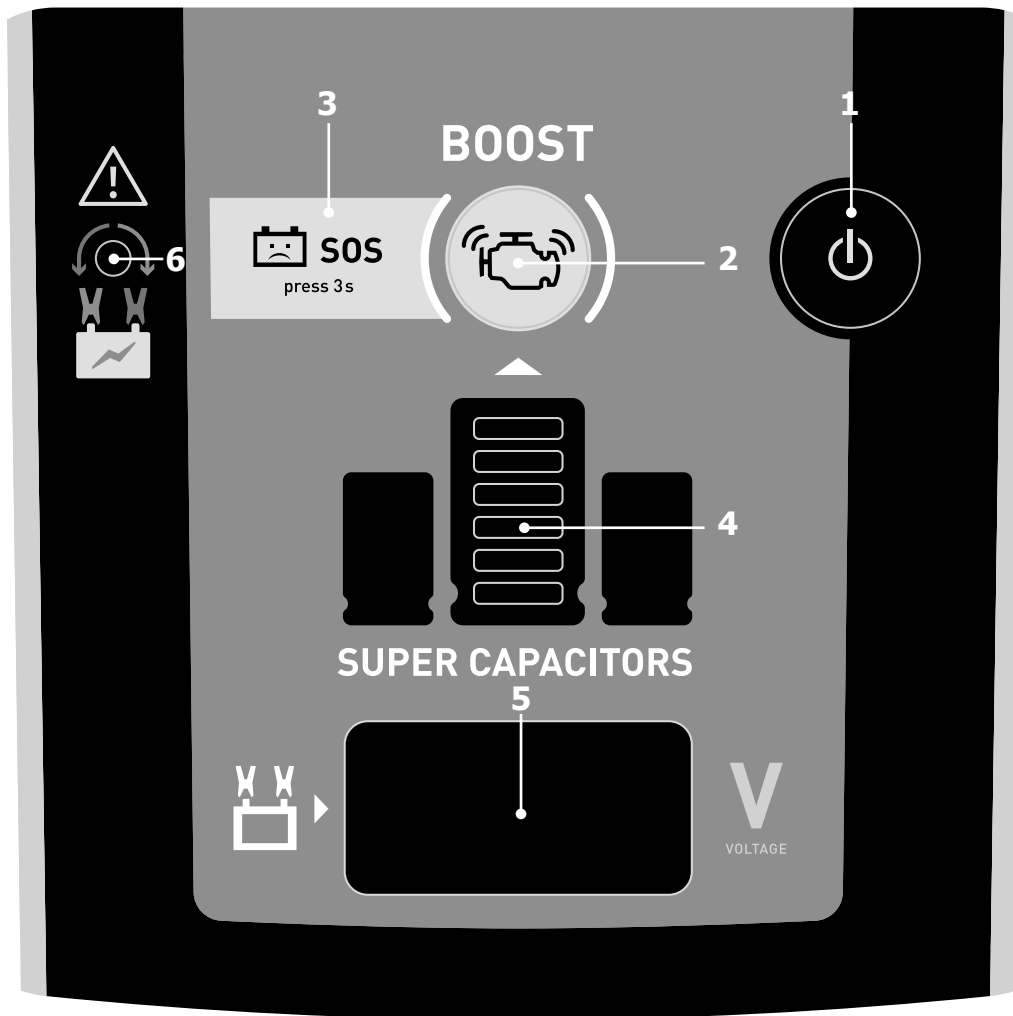

N°	FR	EN	DE	ES	RU	NL	IT
1	Power	Power	Power	Power	Power	Power	Power
2	Start	Start	Start	Start	Start	Start	Start
3	SOS (démarrage forcé)	SOS (forced start)	SOS (Zwangsanlauf)	SOS (arranque orzado)	SOS (принудительный запуск)	SOS (geforceerd opstarten)	SOS (avviamento forzato)
4	État de la capacité interne du GYSCAP 680E	State of internal capacity of the GYSCAP 680E	Stand der internen Kapazität des GYSCAP 680E	Estado de la capacidad interna de la GYSCAP 680E	Состояние внутреннего потенциала GYSCAP 680E	Staat van de interne capaciteit van de GYSCAP 680E	Stato della capacità interna del GYSCAP 680E
5	Écran digital (Tension au bout des pinces)	Digital display (Voltage at the clamps)	Digitalanzeige (Batterie-/Lichtmaschinenspannung)	Pantalla digital (Tensión en el extremo de las pinzas)	Цифровой дисплей (Напряжение на кончиках зажимов)	Digitaal scherm (Spanning aan het uiteinde van de klemmen)	Schermo digitale (Tensione all'estremità dei morsetti)
6	Voyant inversion de polarité	Polarity reversal indicators	Verpolungswarnung	Testigo de inversión de polaridad	Индикатор инверсии полярности	Lampje polariteitsomwisseling	Spia inversione polarità

**SCHÉMA ÉLECTRIQUE / CIRCUIT DIAGRAM / SCHALTPLAN / DIAGRAMA ELECTRICO /
ЭЛЕКТРИЧЕСКАЯ СХЕМА / ELECTRISCHE SCHEMA / DIAGRAMMA DEL CIRCUITO**

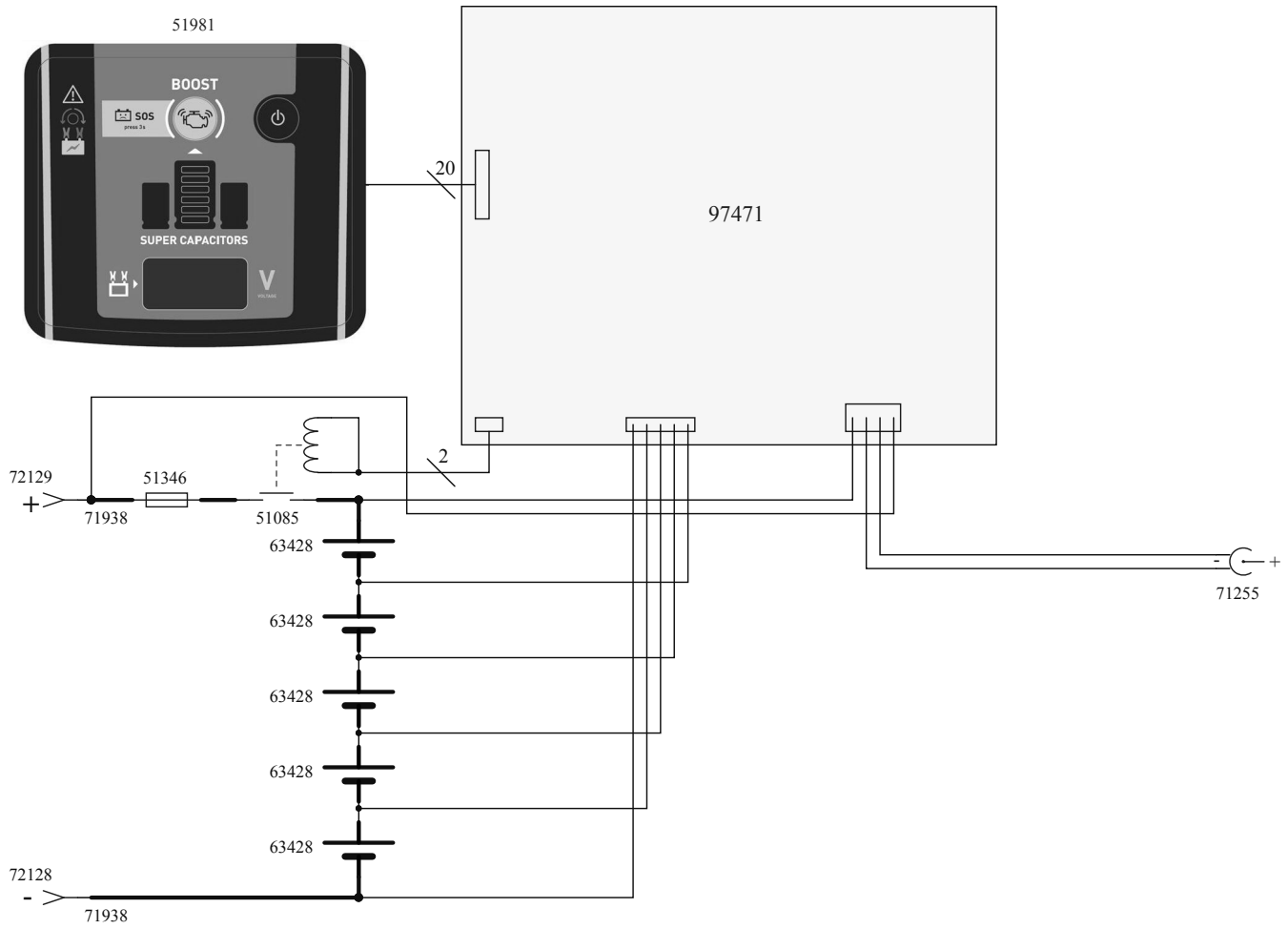

PIECES DETACHÉES / SPARE PARTS / ERSATZTEILE / PIEZAS DE RECAMBIO / ЗАПЧАСТИ / PARTI DI RICAMBIO

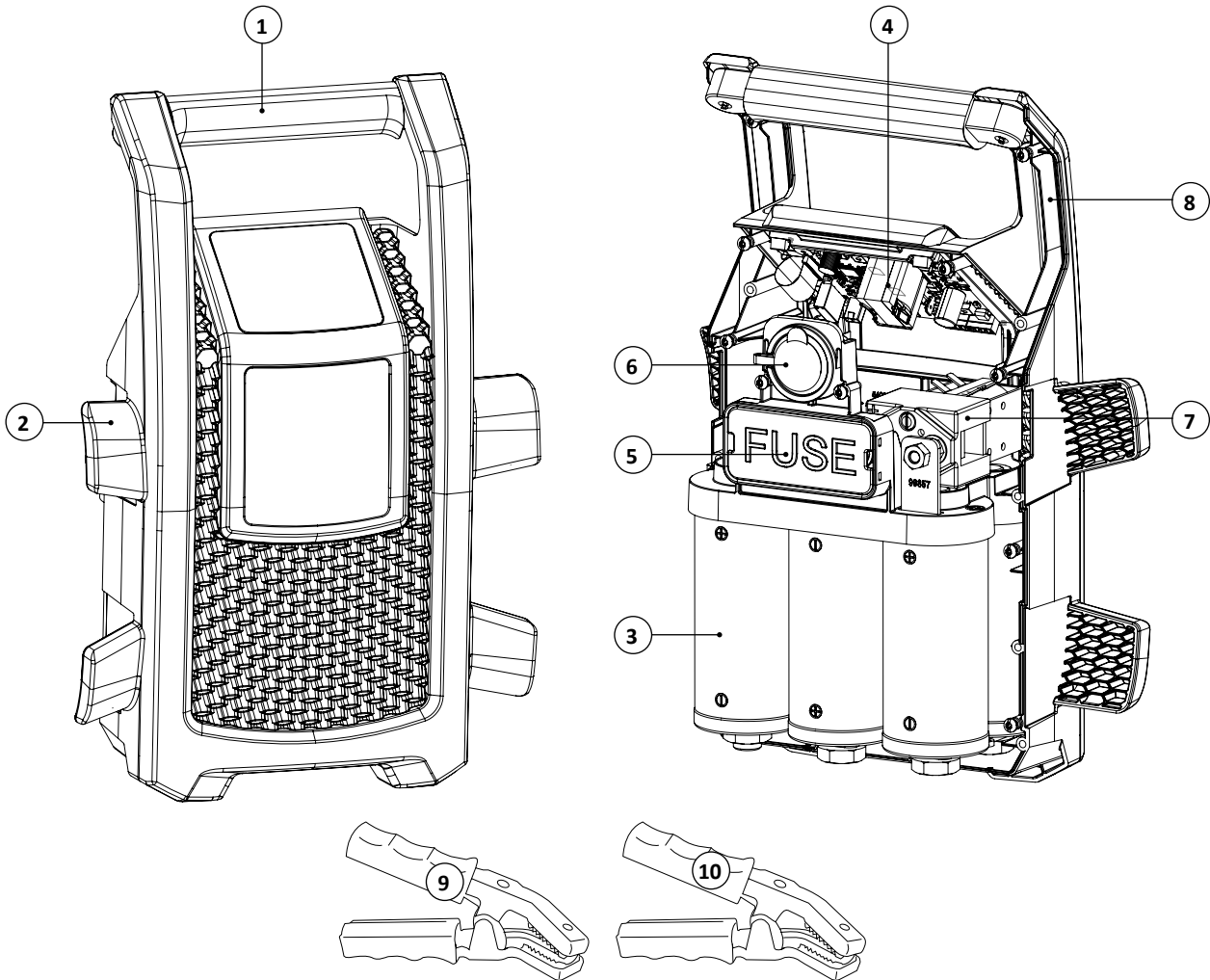

N°	Reference	DESIGNATION
1	56153	Poignée / Handle / Handgriff / Mango / Ручка / Handvat / Impugnatura
2	56233	Coque avant / Front casing / Gehäusefront / Carcasa delantera / Передний пластиковый корпус / Kast voor / Guscio anteriore
3	63428	Supercondensateur / Supercapacitors / Superkondensator / Supercondensador / Суперконденсатор / Super condensator / Supercondensatore
4	97471	Circuit électronique / Circuit board / Steuerplatine / Circuito electrónico / Электронная плата / Elektrische circuit / Circuito elettrico
5	054561	Fusible 300 A / 300 A fuse / Sicherung 300A / Fusible 300 A / Плавкий предохранитель 300 A / Zekering 300A / Fusibile 300 A
6	71255	Prise allume cigare / Cigarette lighter plug / Zigarettanzünderanschluss / Conector del encendedor / Разъем для прикуривателя / Plug sigarettenaanstecker / Presa accendisigari
7	51085	Contacteur 12 V / Contactor 12 V / Schaltvorrichtung 12 V / Contactor 12 V / Контактор 12 В / Schakelaar 12V / Relé di avviamento 12 V
8	56234	Coque arrière / Back casing / Gehäuserückseite / Carcasa trasera / Задний пластиковый корпус / Kast achter / Guscio posteriore
9	055551	Pince laiton rouge isolée 650 A / Red insulated brass red clamp 650 A / Isolierte Messingsklemme rot 650A / Pinza de latón roja aislada 650 A / Красный изолированный латунный зажим 650 A / Geïsoleerde rode messing klem 650 A / Morsetto ottone rosso isolato 650 A
10	055544	Pince laiton noire isolée 650 A / Black insulated brass clamp 650 A / Isolierte Messingsklemme schwarz 650A / Pinza de latón negra aislada 650 A / Черный изолированный латунный зажим 650 A / Geïsoleerde zwarte messing klem 650 A / Morsetto ottone nero isolato 650 A



SAS GYS

1, rue de la Croix des Landes
CS 54159
53941 SAINT-BERTHEVIN
Cedex France