

**i**

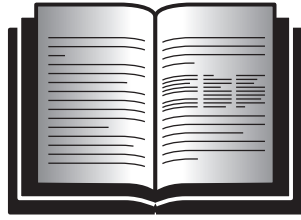

**EAC CE**

**R= 50:1**

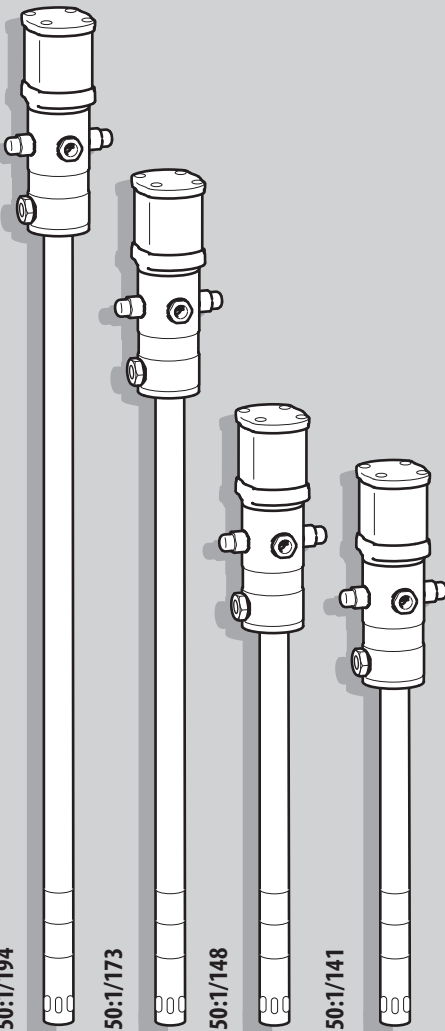

- I** AEROPULSOMETRI PER GRASSO
- GB** AIR-OPERATED GREASE PUMPS
- F** SURPRESSEURS PNEUMATIQUES POUR GRAISSE
- D** PNEUMATISCHE FETTPUMPEN
- E** BOMBAS DE ENGRASE NEUMATICAS
- P** AEROPULSOMETROS PARA LUBRIFICANTES
- NL** PNEUMATISCHE VETPOMPEN
- DK** LUFTPULSOMETRE TIL SMØREFEDT
- N** LUFTPULSOMETER FOR FETT
- S** LUFTPULSOMETRAR FÖR FETT
- FI** ILMAPULSOMETRIT RASVAN PUMPPUAMISEEN
- GR** ΑΕΡΑΝΤΛΙΕΣ ΓΙΑ ΓΡΑΣΟ

I

 **LEGGERE ATTENTAMENTE IL LIBRETTO DI ISTRUZIONI PRIMA DI METTERE IN FUNZIONE L'ATTREZZATURA.**  
È compito del rivenditore (esportatore) accertare che il seguente manuale d'uso sia tradotto in lingua compatibile al paese destinatario della merce acquistata.

GB

 **READ THE INSTRUCTION BOOKLET CAREFULLY BEFORE USING THE EQUIPMENT.**  
It is up to the dealer (exporter) to ensure that the following user manual is translated into the language of the country of destination of the purchased goods.

F

 **LIRE ATTENTIVEMENT LE MANUEL DE MODE D'EMPLOI AVANT DE METTRE EN MARCHÉ L'ÉQUIPEMENT.**  
Il appartient au détaillant (exportateur) de s'assurer que le manuel de mode d'emploi suivant soit traduit en une langue compatible avec le pays de destination de la marchandise achetée.

D

 **VOR INBETRIEBNAHME DES GERÄTS DIE BEDIENUNGSANLEITUNG AUFMERKSAM LESEN.**  
Es ist Aufgabe des Händlers (Exporteurs), sicherzustellen, dass die folgende Bedienungsanleitung in eine mit dem Bestimmungsland der erworbenen Ware kompatible Sprache übersetzt wird.

E

 **LEAN ATENTAMENTE EL MANUAL DE INSTRUCCIONES ANTES DE PONER EN FUNCIONAMIENTO EL EQUIPO.**  
Una de las obligaciones del vendedor (exportador) es comprobar que el siguiente manual de uso esté traducido al idioma compatible con el país destinatario de la mercancía adquirida.

P

 **LEIA COM ATENÇÃO O MANUAL DE INSTRUÇÕES ANTES DE FAZER FUNCIONAR O EQUIPAMENTO.**  
Cabe ao vendedor (exportador) garantir que o seguinte manual do usuário seja traduzido no idioma oficial do país destinatário, onde a mercadoria foi adquirida.

NL

 **LEES DE GEBRUIKSAANWIJZING NAUWKEURIG DOOR ALVORENS HET APPARAAT IN GEBRUIK TE NEMEN.**  
Het is de taak van de verkoper (exporteur) om zich ervan te verzekeren dat deze gebruiksaanwijzing vertaald is in de voertaal van het land van bestemming van de gekochte goederen.

DK

 **LÆS BRUGSANVISNINGEN GRUNDIGT INDEN START AF Udstyret.**  
Det er forhandlerens (eksportørens) opgave at sikre sig, at følgende manual bliver oversat til modtagerlandets sprog.

N

 **LES BRUKSANVISNINGEN NØYE FØR DU BRUKER UTSTYRET.**  
Det er forhandlerens (eksportørens) ansvar å sørge for at bruksanvisningen oversettes til mottakerlandets språk.

S

 **LÄS BRUKSANVISNINGEN NOGA INNAN UTRUSTNINGEN TAS I BRUK.**  
Det åligger återförsäljaren (exportören) att försäkra sig om att denna användningsmanual är översatt till det språk där den sålda varan är avsedd att användas.

FI

 **LUE KÄYTTÖOHJEET HUOLELLISESTI ENNEN VARUSTEEN KÄYTTÖÄ.**  
Jälleenmyyjän (viejän) tehtävänä on tarkastaa, että tämä käyttöopas on käännetty laitteen asennusmassa käytetyille viralliselle kielelle.



GR

 **ΔΙΑΒΑΣΤΕ ΠΡΟΣΕΚΤΙΚΑ ΤΟ ΒΙΒΛΙΟ ΟΔΗΓΙΩΝ ΠΡΙΝ ΘΕΣΕΤΕ ΣΕ ΛΕΙΤΟΥΡΓΙΑ ΤΟΝ ΕΞΟΠΛΙΣΜΟ.**  
Είναι ευθύνη του μεταπωλητή (εξαγωγέα) να βεβαιωθεί πως το ακόλουθο εγχειρίδιο χρήσης έχει μεταφραστεί στη γλώσσα της χώρας προορισμού των αποκτηθέντων προϊόντων.

# INDICE/INDEX

ATTENZIONE .....	pag. 4	GEFORCEERDE LUBRIFICATIE .....	pag. 12
LET OP .....	pag. 4	SCHOONMAKEN VAN DE FILTERS .....	pag. 12
IMPORTANT .....	pag. 4	LUBRIFICAZIONE FORZATA .....	pag. 12
ADVASEL .....	pag. 4	PULIZIA FILTRI .....	pag. 12
ATTENTION .....	pag. 5	FORCED LUBRICATION .....	pag. 12
ADVASEL .....	pag. 5	FILTER CLEANING .....	pag. 12
ACHTUNG .....	pag. 5	FORCERET SMØRING .....	pag. 12
OBSERVERA .....	pag. 5	RENGØRING AF FILTER .....	pag. 12
ATENCIÓN .....	pag. 5	LUBRIFICATION FORCÉE .....	pag. 13
HUOMIO .....	pag. 5	NETTOYAGE DES FILTRES .....	pag. 13
ATENÇÃO .....	pag. 5	TVUNGEN SMØRING .....	pag. 13
ΠΡΟΣΟΑΗ! .....	pag. 5	RENGJØRING AV FILTERNE .....	pag. 13
		ABSCHMIEREN .....	pag. 13
PRESENTAZIONE .....	pag. 6	REINIGUNG DER FILTER .....	pag. 13
INLEIDING .....	pag. 6	FORCERAD SMØRJNING .....	pag. 13
INTRODUCTION .....	pag. 6	RENGØRING AV FILTER .....	pag. 13
PRÆSENTATION .....	pag. 6	LUBRIFICACION FORZADA .....	pag. 13
PRÉSENTATION .....	pag. 7	LIMPIEZA FILTROS .....	pag. 13
INNLEDNING .....	pag. 7	PAINEVOITELU .....	pag. 13
PRÄSENTATION .....	pag. 7	SUODATTIMIEN PUHDISTUS .....	pag. 13
PRESENTATION .....	pag. 7	LUBRIFICAÇÃO FORÇADA .....	pag. 13
PRESENTACION .....	pag. 7	LIMPEZA FILTROS .....	pag. 13
ESITTELY .....	pag. 7	ΒΕΒΙΑΣΜΕΝΗ ΛΙΠΑΝΣΗ .....	pag. 13
APRESENTAÇÃO .....	pag. 7	ΚΑΘΑΡΙΣΜΟΣ ΦΙΛΤΡΩΝ .....	pag. 13
ΠΕΡΙΓΡΑΦΗ .....	pag. 7		
		DATI TECNICI .....	pag. 14
MESSA IN FUNZIONE .....	pag. 8	TECHNICAL DATA .....	pag. 14
APPLICAZIONE SUL FUSTO DEL GRASSO .....	pag. 8	DONNÉES TECHNIQUES .....	pag. 14
TUBO MANDATA GRASSO .....	pag. 8	TECHNISCHE DATEN .....	pag. 15
INWERKSTELLING .....	pag. 8	DATOS TECNICOS .....	pag. 15
BEVESTIGING AAN DE VETFUST .....	pag. 8	DADOS TÉCNICOS .....	pag. 15
SLANG VOOR EEN LADING VET .....	pag. 8	TECHNISCHE GEGEVENS .....	pag. 16
STARTING UP .....	pag. 8	TEKNISKE SPECIFIKATIONER .....	pag. 16
APPLICATION OF THE GREASE DRUM .....	pag. 8	TEKNISKE DATA .....	pag. 16
GREASE DELIVERY TUBE .....	pag. 8	TEKNISKA DATA .....	pag. 17
IGANGSÆTTELSE .....	pag. 8	TEKNISET TIEDOT .....	pag. 17
TILSLUTNING TIL TROMLEN MED SMØREFEDT .....	pag. 8	TEKNIKA ΧΑΡΑΚΤΗΡΙΣΤΙΚΑ .....	pag. 17
SLANGE FOR TILFØRSEL AF SMØREFEDT .....	pag. 8		
MISE EN FONCTION .....	pag. 9	ATTENZIONE !!! .....	pag. 18
APPLICATION SUR LE FÛT À GRAISSE .....	pag. 9	OPGELET!!! .....	pag. 18
TUYAU REFOULEMENT GRAISSE .....	pag. 9	ATTENTION !!! .....	pag. 18
START .....	pag. 9	ADVASEL! .....	pag. 18
BRUK PÅ FETTBEHOLDEREN .....	pag. 9	ATTENTION !!! .....	pag. 18
FETTETS UTLØPSSLANGE .....	pag. 9	ADVASEL! .....	pag. 18
INBETRIEBNAHME .....	pag. 9	ACHTUNG!!! .....	pag. 19
ANBRINGUNG AUF DEM FETTFASS .....	pag. 9	VARNING! .....	pag. 19
ZUFÜHRUNGSSCHLAUCH FÜR DAS FETT .....	pag. 9	ATENCIÓN: .....	pag. 19
IGÅNGSÄTTNING .....	pag. 9	HUOMAA! .....	pag. 19
ANSLUTNING TILL FATET MED FETT .....	pag. 9	ATENÇÃO!!! .....	pag. 19
RÖR FÖR FETTILFÖRSEL .....	pag. 9	ΠΡΟΣΟΑΗ! .....	pag. 19
PUESTA EN MARCHA .....	pag. 9		
APLICACION SOBRE EL		PROTEZIONE DALLE SOVRAPRESSIONI .....	pag. 20
RECIPIENTE DE GRASA .....	pag. 9	BEVEILIGING TEGEN OVERDRUK .....	pag. 20
TUBO DESCARGA GRASA .....	pag. 9	PROTECTION FROM OVERPRESSURES .....	pag. 20
KÄYTÖÖNOTTO .....	pag. 9	OVERTRYKSBESKYTTELSE .....	pag. 20
RASVATYNNYRIN PÄÄLLE ASENNUS .....	pag. 9	PROTECTION CONTRE LES SURPRESSIONS .....	pag. 21
RASVAN POISTOPUTKI .....	pag. 9	OVERTRYKKSVERN .....	pag. 21
FUNCIONAMIENTO .....	pag. 9	SCHUTZ VOR ÜBERDRUCK .....	pag. 21
APLICAÇÃO AO TONEL DO LUBRIFICANTE .....	pag. 9	ÖVERTRYCKSSKYDD .....	pag. 21
TUBO RÉMESSA LUBRIFICANTE .....	pag. 9	PROTECCIÓN CONTRA LAS SOBREPRESIONES .....	pag. 21
ΘΕΣΗ ΣΕ ΛΕΙΤΟΥΡΓΙΑ .....	pag. 9	YLIPAINNELTA SUOJAAMINEN .....	pag. 21
ΕΦΑΡΜΟΓΗ ΠΑΝΩ ΣΤΟ ΒΑΡΕΛΙ		PROTEÇÕES DAS SOBREPRESSÕES .....	pag. 21
ΤΟΥ ΓΡΑΣΟΥ .....	pag. 9	ΠΡΟΣΤΑΣΙΑ ΑΠΟ ΤΙΣ ΥΠΕΡΠΙΕΣΕΙΣ .....	pag. 21
ΣΩΛΗΝΑΣ ΚΑΤΑΘΛΙΨΗΣ ΓΡΑΣΟΥ .....	pag. 9		
		ASPIRAZIONE DIFFICOLTOSA .....	pag. 10
ASPIRAZIONE DIFFICOLTOSA .....	pag. 10	MOEIZAME OPZUIGING .....	pag. 10
MOEIZAME OPZUIGING .....	pag. 10	DIFFICULT SUCTION .....	pag. 10
DIFFICULT SUCTION .....	pag. 10	VANSKELIG LUFTTILFØRSEL .....	pag. 10
VANSKELIG LUFTTILFØRSEL .....	pag. 10	ASPIRATION DIFFICILE .....	pag. 11
ASPIRATION DIFFICILE .....	pag. 11	VANSKELIG INNSUGING .....	pag. 11
VANSKELIG INNSUGING .....	pag. 11	PROBLEME BEIM ANSAUGEN .....	pag. 11
PROBLEME BEIM ANSAUGEN .....	pag. 11	BESVÄRLIGT LUFTINTAG .....	pag. 11
BESVÄRLIGT LUFTINTAG .....	pag. 11	ASPIRACION DIFICULTOSA .....	pag. 11
ASPIRACION DIFICULTOSA .....	pag. 11	IMUSSA ON VAIKEUKSIA .....	pag. 11
IMUSSA ON VAIKEUKSIA .....	pag. 11	ASPIRAÇÃO DIFICULTOSA .....	pag. 11
ASPIRAÇÃO DIFICULTOSA .....	pag. 11	ΔΥΣΚΟΛΗ ΑΝΑΡΡΟΦΗΣΗ .....	pag. 11
ΔΥΣΚΟΛΗ ΑΝΑΡΡΟΦΗΣΗ .....	pag. 11		

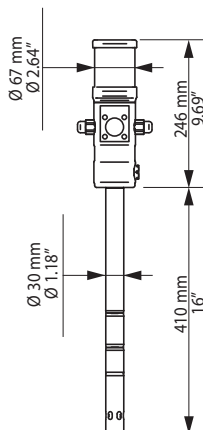
Art. 0E62141

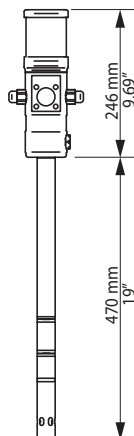

 5 kg  
11 lbs

Art. 0E62148

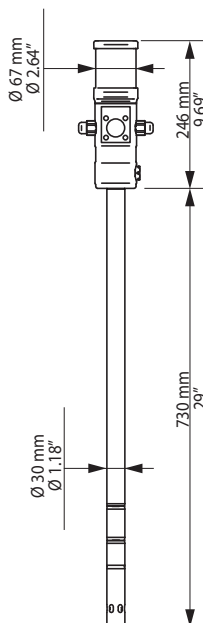

 5 kg  
11 lbs

Art. 0E62174



 6,4 kg  
14 lbs

Art. 0E62195

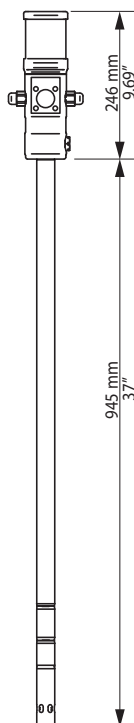

 7 kg  
16 lbs

## ATTENZIONE

L'attrezzatura è stata progettata per ingrassaggio o distribuzione di grasso impiegato in parti meccaniche in movimento. Ogni altro utilizzo è da considerarsi scorretto (ad esempio usare la pompa per: distribuzione di alimenti, liquidi infiammabili, solventi ecc.).

Il terminale di uscita grasso non deve essere mai rivolto verso persone, animali ed anche verso cose che possano venire danneggiate dal grasso.

Durante le fasi operative (montaggio, manutenzione ed erogazione grasso) indossare sempre i guanti.

Si raccomanda di controllare periodicamente, con cadenza almeno mensile, lo stato di conservazione della pompa (presenza di ammaccature, ruggine, integrità del corpo motore ecc) e degli accessori che possono essere collegati alla stessa: tubazione, nipples, rubinetti di erogazione, provvedendo a sostituire immediatamente i particolari che dovessero presentare crepi, tagli o qualsiasi altro segno di usura.

Conservare l'attrezzatura in un luogo riparato non esposto alle intemperie.



## IMPORTANT

The equipment is designed for greasing or the distribution of grease used for mechanical moving parts.

Any other use is deemed improper (for example: using the pump for the distribution of foodstuffs, flammable liquids, solvents, etc.).

The grease exit terminal must never be directed at persons, animals or things that can be damaged by the grease.

During the operational phases (assembly, maintenance and grease delivery) always wear gloves.

Make sure to periodically check, at least monthly, the state of the pump (presence of dents, rust, integrity of the motor casing, etc.) and the accessories that can be connected to it: tubing, nipples, delivery cocks, immediately replacing those parts that have cracks, cuts or any other signs of wear.

Keep the equipment in a protected place not exposed to the weather.



## LET OP

Het gereedschap is ontworpen voor het geven van doorsmeerbeurten of de distributie van vet, dat gebruikt wordt voor bewegende mechanische onderdelen.

Elk ander gebruik dient als verkeerd te worden beschouwd (bijvoorbeeld de pomp gebruiken voor: de distributie van voedsel, brandbare vloeistoffen, oplosmiddelen, enz.).

Het uiteinde waar het vet uitkomt mag nooit op personen, dieren of zelfs voorwerpen gericht worden, die door het vet beschadigd zouden kunnen worden.

Draag altijd handschoenen tijdens de werkfasen (montage, onderhoud en de distributie van vet).

Aangeraden wordt periodiek, minstens maandelijks, de staat te controleren waarin de pomp zich bevindt (op aanwezigheid van deuken, roest, dat het omhulsel van de motor heel is, enz.) en van de toebehoren die erop aangesloten kunnen worden: slangen, nipples, distributiekranen.

Vervang onmiddellijk die onderdelen die barsten, sneeën of enig ander teken van slijtage vertonen.

Berg het gereedschap op een plaats op die beschut is tegen weer en wind.



## ADVARSEL

Udstyret er projekteret til smøring eller fordeling af smørefedt i mekaniske dele i bevægelse.

Alle andre former for brug er forkert (eksempelvis brug af pumpen til fordeling af fødevarer, brandfarlige væsker, opløsningsmidler osv.).

Smørefedtets udgangsrør må aldrig vende mod personer, dyr eller mod ting, som kan blive beskadiget af smørefedt.

Bær altid handsker i forbindelse med drift (montering, vedligeholdelse og udsendelse af smørefedt).

Det anbefales at kontrollere pumpen regelmæssigt (min. 1 gang om måneden). Kontrollér, om der er tegn på buler eller rust og om motorens hoveddel er intakt osv. Kontrollér endvidere udstyret, som kan sluttes til pumpen (slange, nipler, tapningshaner) og udskift straks dele, som viser tegn på sprækker, rifter eller andre former for slidage.

Opbevar udstyret på et sted, som er beskyttet mod skiftende vejforhold.

**F****ATTENTION**

L'équipement a été étudié pour le graissage ou la distribution de graisse employée sur des parties mécaniques en mouvement.

Toute autre utilisation est à considérer incorrecte (par exemple utiliser la pompe pour la distribution d'aliments, de liquides inflammables, de solvants etc.).

La partie terminale de sortie de la graisse ne doit jamais être dirigée vers des personnes, des animaux ni des objets qui pourraient être endommagés par la graisse.

Pendant les phases de travail (montage, entretien et débit de la graisse) il faut toujours porter des gants.

Nous recommandons de contrôler périodiquement, au moins tous les mois, l'état de la pompe (présence de bosses, rouille, bon état du corps du moteur etc) et celui des accessoires qui peuvent être branchés à cette dernière: tuyauterie, nipples, robinets de débit, en remplaçant immédiatement les pièces qui devraient présenter des fissures, des entailles ou tout autre signe d'usure.

Conserver l'équipement à l'abri, non exposé aux intempéries.

**D****ACHTUNG**

Die Ausrüstung wurde zur Fettschmierung oder Verteilung von Schmierfett auf in Bewegung befindlichen mechanischen Teilen konzipiert. Jeder anderweitige Gebrauch muss als nicht korrekt angesehen werden (zum Beispiel Einsatz der Pumpe für die Verteilung von Lebensmitteln, entflammbaren Flüssigkeiten, Lösemitteln etc.).

Der Fettauslass darf niemals auf Personen, Tiere oder Gegenstände, die durch das Fett Schaden nehmen könnten, gerichtet werden.

Während der Arbeitsphasen (Montage, Wartung und Fettabgabe) stets Handschuhe tragen.

Es wird darauf verwiesen, dass der Zustand der Pumpe (Vorhandensein von Verbeulungen, Rost, Unversehrtheit des Motorkörpers etc.) und der Zubehörteile wie z.B. Rohrleitungen, Nippel, Abgabehähne, die mit ihr verbunden sein können, in periodischen Abständen bzw. mindestens einmal pro Monat überprüft werden muss, wobei alle Teile, die eventuelle Sprünge, Einschnitte oder irgendwelche anderen Verschleißerscheinungen zeigen, sofort ausgewechselt werden müssen.

Die Ausrüstung an einem vor Witterungseinflüssen geschützten Ort aufbewahren.

**E****ATENCIÓN**

El equipo ha sido proyectado para el engrase o la distribución de grasa utilizada para partes mecánicas en movimiento.

Cualquier uso diferente se considera impropio (por ejemplo utilizar la bomba para: distribución de alimentos, de líquidos inflamables, de disolventes etc.).

El terminal de salida de la grasa nunca tiene que dirigirse hacia personas, animales y tampoco cosas que puedan quedar dañadas por la grasa.

Durante las fases operativas (montaje, manutención y erogación de la grasa) hay que llevar siempre los guantes puestos.

Aconsejamos controlen periódicamente, por lo menos una vez al mes, el estado de conservación de la bomba (presencia de abolladuras, herrumbre, integridad del cuerpo motor etc) y de los accesorios que pueden ser conectados a la misma: tubería, niples, llaves de erogación, y sustituyan inmediatamente las piezas que presentaran grietas, cortes o cualquier otra señal de desgaste.

Guarden el equipo en un lugar protegido y no expuesto a la intemperie.

**P****ATENÇÃO**

O equipamento foi projetado para a lubrificação ou a distribuição de lubrificante empregado nas partes mecânicas em movimento.

Qualquer outro emprego deve ser considerado impróprio (como por exemplo, usar a bomba para a distribuição de alimentos, líquidos inflamáveis, solventes etc.).

O dispositivo de saída do lubrificante nunca deve estar na direção de pessoas, animais e, também, na direção de objetos que possam ser avariados pelo lubrificante.

Durante as fases operativas (montagem, manutenção e distribuição lubrificante) deve-se usar sempre as luvas.

Recomenda-se controlar periodicamente, ao menos uma vez por mês, o estado de conservação da bomba (presença de achatamentos, ferrugem, integridade do corpo motor etc) e dos acessórios que podem ser conectados aos tubos; nipe; torneiras de distribuição, substituindo imediatamente peças que apresentem rachaduras, cortes ou qualquer sinal de desgaste.

Conservar o equipamento em um lugar protegido e não exposto aos agentes atmosféricos.

**N****ADVARSEL**

Utstyret er prosjektert for smøring eller fordeling av fett brukt i mekaniske deler i bevegelse. Ethvert annet bruk betraktes som feil (f.eks. bruk av pumpen for fordeling av matvarer, brennbare væsker, løsningsmidler, osv.).

Punktet hvor fettten renner ut må aldri rettes mot personer, dyr eller ting, fordi de kan skades av fettten.

Bruk alltid hansker under arbeidet (montering, vedlikehold og sprøyting av fett).

Det anbefales å kontrollere pumpens tilstand jevnlig og minst en gang i måneden (om det finnes bulker, rust, om motorhuset er helt, osv.), og det samme gjelder for tilbehøret koplet til pumpen (rørledninger, smørenipler og utløpskraner). Deler med sprekker, kutt eller andre tegn til slitasje må byttes ut umiddelbart.

Oppbevar utstyret på et beskyttet sted.

**S****OBSERVERA**

Utstrutningen har konstruerats för infettning eller fördelning av fett som används i mekaniska delar i rörelse.

All annan användning anses otillbörlig (till exempel om pumpen används för: fördelning av livsmedel, lättantändliga vätskor, lösningsmedel, etc.).

Änden där fettten kommer ut får aldrig vara riktad mot personer, djur eller sådana föremål som kan skadas av fettten.

Under de operativa faserna (montering, underhåll och fetttillförsel) ska skyddshandskar alltid bäras.

Vi rekommenderar att minst en gång i månaden kontrollera pumpens skick (förekomst av märken, rost, att motorhuset är helt, etc) och de tillbehör som kan anslutas till den: slangar, nippel, tillförselskranar, och genast byta ut de delar som uppvisar sprickor, skårar eller alla andra tecken på slitage.

Förvara utrustningen på en plats som är skyddad från väder och vind.

**FI****HUOMIO**

Laitte on suunniteltu rasvaukseen tai liikkuvissa mekaanisissa osissa käytetyn rasvan syöttöön.

Kaikki muut käyttötavat ovat virheellisiä (esim. pumpun käyttö elintarvikkeiden, syttyvien nesteiden, liuottimien ym. syöttöön).

Älä koskaan suuntaa rasvasuutinta ihmisiä, eläimiä tai sellaisia esineitä päin, joita rasva saattaa vaurioittaa.

Käytä käsittelyn aikana (asennus, huolto ja rasvan syöttö) aina käsineitä.

Tarkista säännöllisesti vähintään kerran kuukaudessa pumpun (lommot, ruoste, moottorirungon kunto jne.) ja siihen liitettujen osien kunto: letkut, rasvanipat, hanat. Vaihda välittömästi osat, joissa on halkeamia, viiltoja tai muita kulumisen merkkjä.

Säilytä laite ilmastotekijöiltä suojatussa paikassa.

**GR****ΠΡΟΣΟΑΗ!**

Ο εξοπλισμός έχει σχεδιαστεί για γρασαρίσμα ή διανομή γράσου σε μηχανικά μέρη που κινούνται. Κάθε άλλη χρήση πρέπει να θεωρείται λανθασμένη (για παράδειγμα η χρήση της αντλίας για: διανομή τροφίμων, εύφλεκτων υγρών, διαλυτικών κλπ.).

Το στόμιο εξόδου του γράσου δεν πρέπει ποτέ να κατευθύνεται προς άτομα, ζώα ή ακόμη και πράγματα που θα μπορούσαν να υποστούν ζημιές από το γράσο.

Κατά τις εργασιακές φάσεις (συναρμολόγηση, συντήρηση και διανομή γράσου) πρέπει πάντοτε να φοράτε γάντια.

Συνίσταται να ελέγχετε τακτικά, τουλάχιστο μια φορά το μήνα, την κατάσταση συντήρησης της αντλίας (αν υπάρχουν χτυπήματα, σκουριά, την ακεραιότητα του σώματος κινητήρα κλπ) και των εξαρτημάτων που τυχόν είναι συνδεδεμένα με αυτή: σωληνώσεις, nipples, στρόφιγγες παροχής, φροντίζοντας για την άμεση αποκατάσταση των μερών που παρουσιάζουν ρωγμές, κοψιές ή οποιοδήποτε άλλο σημάδι φθοράς. Η συσκευή πρέπει να φυλάγεται σε μέρος που να προστατεύεται από τις κακοκαιρίες.

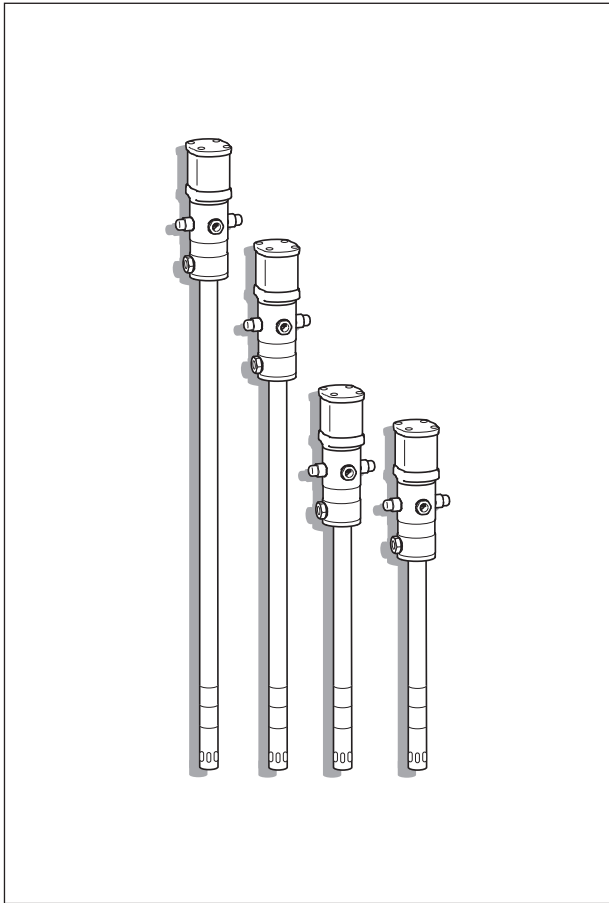

I

**PRESENTAZIONE**

**Pompe pneumatiche per grasso rapporto 50:1**

Pompe adatte alla distribuzione di tutti i tipi di grasso a brevi e lunghe distanze.



**NOTA IMPORTANTE**

PER RAGIONI DI **SICUREZZA E INTEGRITÀ** DEL PRODOTTO, **L'OPERATORE DEVE LIMITARSI ALLA MANUTENZIONE ORDINARIA** (FILTRI, SILENZIATORI, PULIZIA...) MENTRE PER EVENTUALI RIPARAZIONI O MANUTENZIONE STRAORDINARIA DEVE RIVOLGERSI AI NOSTRI CENTRI VENDITA E ASSISTENZA.

**TRASPORTO E MOVIMENTAZIONE**

Gli aeropulsometri per grasso vengono forniti **montati e pronti per l'uso**, imballati. I contenitori non vanno dispersi nell'ambiente. Movimentazione e imballaggio dell'aeropulsometro nuovo non necessitano di attenzioni particolari.

GB

**INTRODUCTION**

**Pneumatic pumps for grease 50:1**

Pumps suitable for short and long distance distribution of all types of grease.



**IMPORTANT NOTE**

FOR REASONS OF **SAFETY AND PRODUCT INTEGRITY, THE OPERATOR MUST RESTRICT HIMSELF TO ORDINARY MAINTENANCE** (FILTERS, SILENCERS, CLEANING...) WHEREAS FOR ANY INTERVENTIONS OF EXTRAORDINARY MAINTENANCE OR REPAIR, ALWAYS CONTACT OUR SALES AND SERVICE CENTRES.

**TRANSPORT AND HANDLING**

The air-operated grease pumps are supplied packed, **assembled and ready to us**. Do not disperse the container in the environment. No special attention is needed when handling and packing new air-operated pumps.

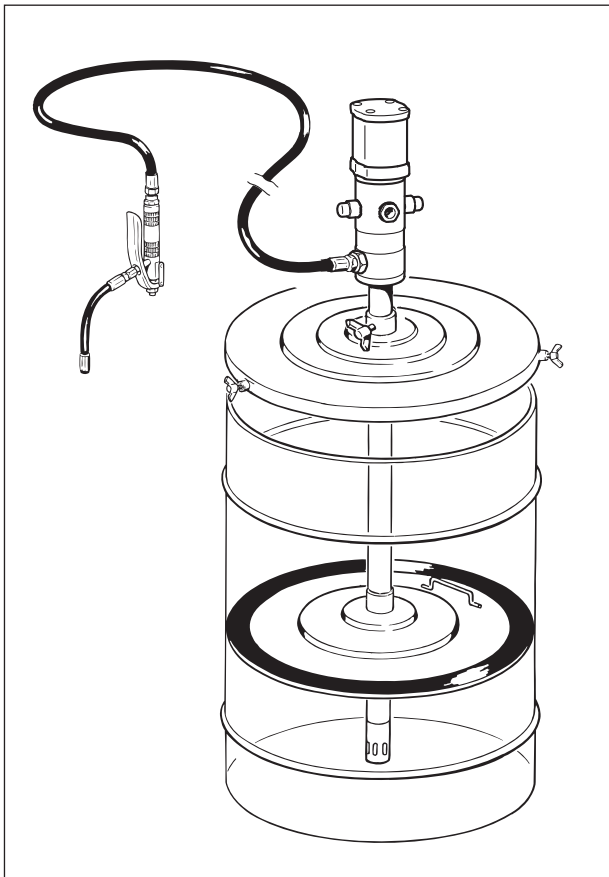

NL

**INLEIDING**

**Pneumatische pompen voor vet verhouding 50:1**

Pneumatische pompen geschikt voor het bezorgen van alle soorten vet op lange en korte afstanden.



**BELANGRIJK:**

UIT REDENEN BETREFFENDE DE **ZEKERHEID EN DE INTEGRITEIT** VAN HET PRODUKT DIENDE **DE GEBRUIKER ZICH TE BEPERKEN TOT HET GEWONE ONDERHOUD** (FILTERS, DEMPERS, SCHOONMAKEN...) TERWIJL MEN ZICH VOOR EVENTUELE REPARATIE EN BUITENGEWOON ONDERHOUD TOT ONZE VERKOOPS- EN ONDERHOUDSCENTRA DIENTE TE WENDEN.

**TRANSPORT EN VERPLAATSING**

De pompen worden ingepakt, **gemonteerd en klaar voor het gebruik** geleverd. Doe de verpakking bij het oud papier! Het verplaatsen en het verpakken van een nieuwe pomp behoeft geen enkele speciale aandacht.

DK

**PRÆSENTATION**

**Trykluftspumper til smørefedt i forholdet 50:1**

Pumper, som hovedsageligt anvendes til fordeling af alle former for smørefedt over større og mindre afstande.



**VIGTIGT**

AF HENSYN TIL **SIKKERHED OG PRODUKTETS INTEGRITET MÅ OPERATØREN KUN UDFØRE NORMAL VEDLIGEHOLDELSE** (FILTER, LYDDÆMPERE, RENGØRING). MED HENSYN TIL EVENTUELLE REPARATIONERELLEREKSTRAORDINÆR VEDLIGEHOLDELSE SKAL DER RETTES HENVENDELSE TIL VORES SALGS- OG SERVICECENTRE.

**TRANSPORT OG FLYTNING**

Luftpulsometrene til smørefedt leveres i emballage og er **monterede og klar til brug**. Emballagen må ikke efterlades i miljøet. I forbindelse med flytning og indpakning af det nye luftpulsometer gælder ingen specielle forskrifter.

**F****PRÉSENTATION****Pompes pneumatiques pour graisse rapport 50:1**

Pompe prévue principalement pour la distribution à longue et brève distance de tous les types de graisse.

**NOTE IMPORTANTE**

POUR DES RAISONS DE **SÉCURITÉ** ET **D'INTÉGRITÉ** DU PRODUIT, **L'OPÉRATEUR DOIT SE LIMITER À L'ENTRETIEN ORDINAIRE** (FILTRÉS, SILENCIEUX, NETTOYAGE...) TANDIS QUE POUR LES ÉVENTUELLES RÉPARATIONS OU POUR L'ENTRETIEN EXTRAORDINAIRE, IL DEVRA S'ADRESSER À NOS CENTRES DE VENTE ET ASSISTANCE.

**TRANSPORT ET MANUTENTION,**

Les surpresseurs pneumatiques pour graisse sont livrés emballés, **montés et prêts à l'emploi**. Les emballages ne doivent pas être jetés dans la nature. La manutention et l'emmagasinage d'un surpresseur pneumatique neuf ne comportent aucune attention particulière.

**D****PRÄSENTATION****Pneumatische Fettpumpen Verhältnis 50:1**

Die Pumpen eignen sich für die Verteilung aller Arten von Fetten auf kleine oder große Entfernungen.

**WICHTIGER HINWEIS**

AUS **SICHERHEITSGRÜNDEN** UND ZUM SCHUTZ DER UNVERSEHRTHEIT DES PRODUKTES **MUSS SICH DER BEDIENER AUF DIE ORDENTLICHEN WARTUNGSARBEITEN BESCHRÄNKEN** (FILTER, SCHALLDÄMPFE, REINIGUNG...); WENDEN SIE SICH FÜR EVENTUELLE REPARATUREN UND AUSSERORDENTLICHE WARTUNGSARBEITEN AN EINE UNSERER VERKAUFS- UND KUNDENDIENSTSTELLEN.

**TRANSPORT UND HANDHABUNG**

Die pneumatischen Fettpumpen werden **montiert und gebrauchsfertig** verpackt geliefert. Die Verpackung bitte umweltgerecht entsorgen. Für die Handhabung und die Verpackung der neuen pneumatischen Fettpumpen sind keine besonderen Vorsichtsmaßnahmen notwendig.

**E****PRESENTACION****Bombas neumáticas para grasa relación 50:1**

Bombas aptas para la distribución de todos tipos de grasa a pequeñas y largas distancias.

**NOTA IMPORTANTE**

POR RAZONES DE **SEGURIDAD** E **INTEGRIDAD** DEL PRODUCTO, **EL OPERADOR DEBE LIMITARSE AL MANTENIMIENTO ORDINARIO** (FILTROS, SILENCIADORES, LIMPIEZA...) MIENTRAS QUE PARA EVENTUALES REPARACIONES O MANTENIMIENTOS EXTRA-ORDINARIOS DEBE DIRIGIRSE A NUESTROS CENTROS DE VENTA Y ASISTENCIA.

**TRANSPORTE Y MANEJO**

Las bombas neumáticas para grasa se suministran **montadas y listas para su uso**, y embaladas. Los contenedores no se deben dispersar en el ambiente. Manejo y embalaje de las bombas neumáticas nuevas, no necesitan atenciones particulares.

**P****APRESENTAÇÃO****Bombas pneumáticas para lubrificante relação 50:1**

Bombas apropriadas principalmente para a distribuição de todos os tipos de lubrificantes a breves e longas distâncias.

**NOTA IMPORTANTE**

POR MOTIVOS DE **SEGURANÇA E INTEGRIDADE DO PRODUTO**, **O OPERADOR DEVE LIMITAR-SE À MANUTENÇÃO ORDINÁRIA** (FILTROS, SILENCIADORES, LIMPEZA...), AOPASSO QUE, PARA EVENTUAIS CONSERTOS OU MANUTENÇÃO EXTRAORDINÁRIA, DEVE DIRIGIR-SE AOS NOSSOS CENTROS DE VENDA E ASSISTÊNCIA.

**TRANSPORTE E DESLOCAMENTO**

Os aeropulsômetros para lubrificantes são fornecidos **montados e prontos para o uso**, embalados. Os recipientes não devem ser abandonados no meio-ambiente. Não são necessários cuidados especiais para o deslocamento e embalagem dos aeropulsômetros novos.

**N****INNLEDNING****Trykkløftpumper for fett med forholdet 50:1**

Pumper som er egnet for fordelingen av alle typer fett over korte og lange avstander.

**VIKTIG BEMERKNING**

AV HENSYN TIL **PRODUKTETS SIKKERHET OG HELHET, MÅ BRUKEREN KUN UTFØRE ORDINÆRT VEDLIKEHOLD** (FILTER, LYDDEMPERE, RENGJØRING...), OG HENVENDE SEG TIL ET AV VÅRE GODKJENTE SALGS- OG SERVICESENTER FOR EVENTUELLE REPARASJONER ELLER EKSTRAORDINÆRT VEDLIKEHOLD.

**TRANSPORT OG HÅNDTERING**

Luftpulsometrene for fett leveres innpakket, **ferdigmonterte og klare for bruk**. Ikke kast beholderne i naturen. For håndtering og innpakning av det nye luftpulsometret kreves det ikke noen spesielle forholdsregler.

**S****PRESENTATION****Trykkløftpumpar för fett med förhållandet 50:1**

Pumpar som är lämpade för distribution av alla fettyper vid korta och långa avstånd.

**OBSERVERA**

AV **SÄKERHETSKÄL** OCH FÖR ATT PRODUKTEN SKA BIBEHÅLLA SITT **OSKADADE SKICK, SKA OPERATÖREN ENDAST UTFÖRA NORMALT UNDERHÅLL** (FILTER, LJUDDÄMPARE, RENGÖRING...) MEDAN VÅRA ÅTERFÖRSÄLJARE OCH SERVICEVERKSTÄDER SKA KONTAKTAS FÖR EVENTUELLA REPARATIONER OCH EXTRA UNDERHÅLL.

**TRANSPORT OCH FLYTT**

Luftpulsometernarna levereras förpackade, **monterade och klara för användning**. Var rädd om miljön och ta hand om förpackningarna på rätt sätt. Flytt och inpackning av den nya luftpulsometern kräver inga särskilda försiktighetsåtgärder.

**FI****ESITTELY****Paineilmapumput rasvalle suhteessa 50:1**

Pumput, jotka soveltuvat kaiken tyypisten rasvojen jakeluun, joko pitkiltä tai lyhyiltä etäisyyksiltä.

**TÄRKEÄÄ!**

**LAITTEEN KÄYTTÄJÄ SAA SUORITTA AINOASTAAN LAITTEEN PÄIVITTÄISEEN HUOLTOON LIITYVÄT HUOLTOTOIMENPITEET** (SUODATTIMET, ÄÄNENVAIMENTIMET, PUHDISTUSTOIMENPITEET...) SILLÄ MUUSSA TAPAUKSESSA PUMPU VOI **VAHINGOITTUA TAI SEN KÄYTTÖTURVALLISUUS VAARANTUA**. ANNA VALTUUTETTujen JÄLLEENMYNTI- JA HUOLTOPISTEIDEN SUORITTA KAIKKI MUUT LAITTEEN KORJAUS- TAI HUOLTOTOIMENPITEET.

**KULJETUS JA KÄSITTELY**

Ilmapulsometrit toimitetaan **kootuina ja käyttövalmiina** tarkoituksenmukaisesti pakattuina. Älä heitä pakkausmateriaalia luontoon. Uuden ilmapulsometrin kuljetus ja käsittely eivät kaipa erityistoimenpiteitä.

**GR****ΠΕΡΙΓΡΑΦΗ****Αεραντλίες για γράσο 50:1**

Αντλίες κατάλληλες κυρίως για την παροχή όλων των ειδών γράσου σε κοντές και μακρές αποστάσεις.

**ΣΗΜΑΝΤΙΚΗ ΠΡΟΕΙΔΟΠΟΙΗΣΗ**

ΓΙΑ ΛΟΓΟΥΣ **ΑΣΦΑΛΕΙΑΣ ΚΑΙ ΑΚΕΡΑΙΟΤΗΤΑΣ** ΤΟΥ ΠΡΟΪΟΝΤΟΣ, **Ο ΧΕΙΡΙΣΤΗΣ ΠΡΕΠΕΙ ΝΑ ΠΕΡΙΟΡΙΖΕΤΑΙ ΣΤΗΝ ΤΑΚΤΙΚΗ ΣΥΝΤΗΡΗΣΗ** (ΦΙΛΤΡΑ, ΣΙΓΑΣΤΗΡΕΣ, ΚΑΘΑΡΙΣΜΟ...) ΕΝΩ ΓΙΑ ΕΝΔΕΧΟΜΕΝΕΣ ΕΠΙΣΚΕΥΕΣ Ή ΕΚΤΑΚΤΗ ΣΥΝΤΗΡΗΣΗ ΠΡΕΠΕΙ ΝΑ ΑΠΕΥΘΥΝΕΤΑΙ ΣΤΑ ΔΙΚΑ ΜΑΣ ΚΕΝΤΡΑ ΠΩΛΗΣΗΣ ΚΑΙ ΕΕΥΠΗΡΕΤΗΣΗΣ.

**ΜΕΤΑΦΟΡΑ ΚΑΙ ΜΕΤΑΚΙΝΗΣΗ**

Οι αεραντλίες για γράσο παραδίδονται **συναρμολογημένες και έτοιμες για τη χρήση** μέσα σε συσκευασίες. Η συσκευασία δεν πρέπει να διασκορπιστούν στο περιβάλλον. Η μετακίνηση και το πακέταρισμα μιας καινούριας αντλίας δεν προϋποθέτει καμιά ειδική φροντίδα.

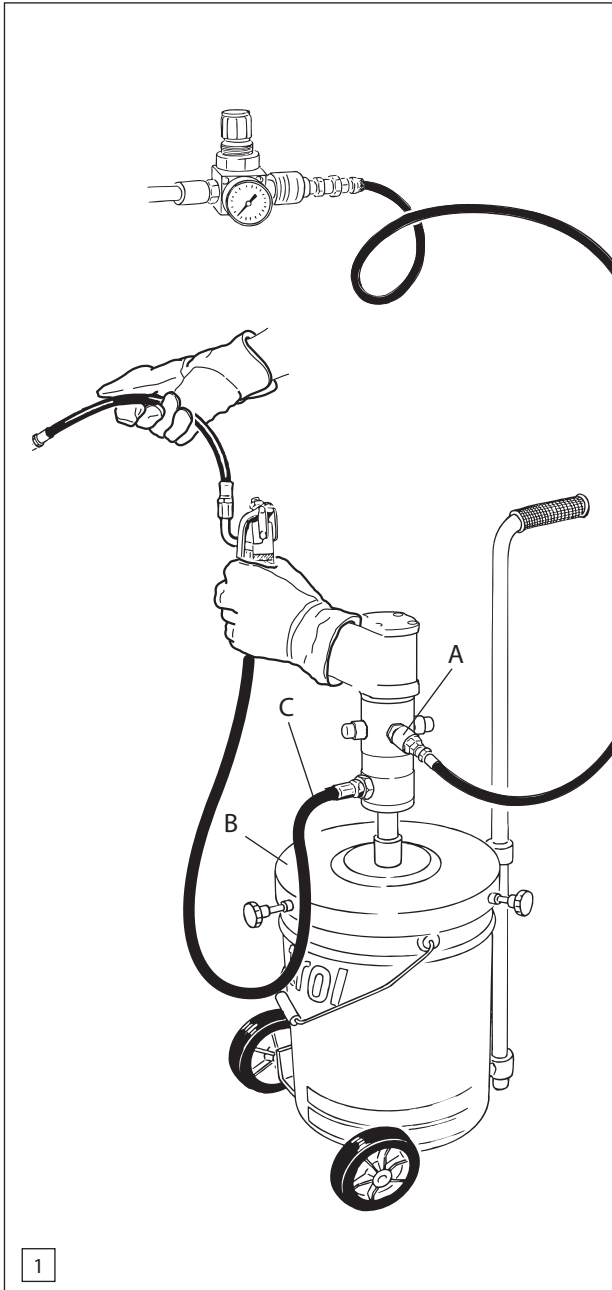
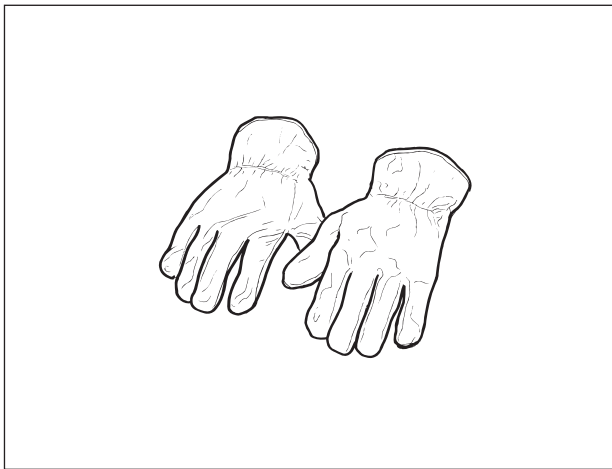

### MESSA IN FUNZIONE

**Fig. 1** - Applicare alla riduzione entrata aria **A** dell'aeropsomero, mediante raccordi filettati da 1/4" G, un tubo per aria compressa. **L'alimentazione d'aria non deve superare gli 8 Bar - 116 psi.**

### APPLICAZIONE DEL FUSTO DEL GRASSO

Per applicare l'aeropsomero sul fusto del grasso è necessario il

#### COPERCHIO FUSTI

coprifusto ø 280 mm-11" (per fusti con ø esterno da 240mm-9.5" a 280mm-11")

coprifusto ø 310 mm-12.2"

(per fusti con ø esterno da 260mm-10.2" a 310mm-12.2")

coprifusto ø 350mm-13.8"

(per fusti con ø esterno da 300mm-11.8"mm a 350mm-13.8")

coprifusto ø 385mm-15.2"

(per fusti con ø esterno da 340mm-13.4" a 385mm-15.2")

coprifusto ø 420mm-16.5"

(per fusti con ø esterno da 370mm-14.6" a 420mm-16.5")

coprifusto ø 600mm-23.6"

(per fusti con ø esterno da 550mm-21.7" a 600mm-23.6")

Bloccando il coperchio sul fusto, si blocca anche l'aeropsomero dopo il suo inserimento nel foro centrale.

### TUBO MANDATA GRASSO

**Fig. 1** - Prima di collegare il tubo mandata grasso **C** (fornito a richiesta), alla riduzione uscita liquido dell'aeropsomero, far funzionare la pompa per 20-30 sec. max. in modo che il grasso fuoriesca dalla stessa.



### INWERKSTELLING

**Fig. 1** - Bevestig een slang voor perslucht aan de reductie van de luchtgang **A** van de pomp met behulp van de van schroefdraad voorziene verbindingstukken van 1/4" G. **De luchtvoevoer mag niet hoger zijn dan 8 bar - 116 psi.**

### BEVESTIGING AAN DE VETFUST

Voor bevestiging van de pomp aan de vetfust dient men:

#### DEKSEL VAN DE FUST

fustbedekker Ø280mm-11" (voor fusten met uitwendige Ø van 240mm-9.5" tot 280mm-11")

fustbedekker Ø 310 mm-12.2" (voor fusten met uitwendige Ø van 260mm-10.2" tot 310mm-12.2")

fustbedekker Ø 350mm-13.8" (voor fusten met uitwendige Ø van 300mm-11.8" tot 350mm-13.8")

fustbedekker Ø 385mm-15.2" (voor fusten met uitwendige Ø van 340mm-13.4" tot 385mm-15.2")

fustbedekker Ø 420mm-16.5" (voor fusten met uitwendige Ø van 370mm-14.6" tot 420mm-16.5")

fustbedekker Ø 600mm-23.6" (voor fusten met uitwendige Ø van 550mm-21.7" tot 600mm-23.6")

Met het vastzetten van de deksel op de fust wordt ook de pomp vastgezet nadat hij in de middelste opening is gestoken.

### SLANG VOOR EEN LADING VET

**Fig. 1** - Laat de pomp max. 20-30 sec. werken zodat het vet eruit kan, alvorens de slang voor een lading vet **C** (op verzoek geleverd) te verbinden met de reductie van de uitgang vloeistof van de pomp.



### STARTING UP

**Fig. 1** - Fit a tube for compressed air to the air intake reduction **A** of the air-operated pump, by means of 1/4" threaded fittings **G**. **The compressed air supply must not exceed 8 bar - 116 psi.**

### APPLICATION OF THE GREASE DRUM

To fit the air-operated pump on the grease drum, the **DRUM COVER** is required

drum cover of diam. 280 mm-11"

(for drums with outside diameter of 240mm-9.5" to 280mm-11")

drum cover of diam. 310 mm-12.2"

(for drums with outside diameter of 260mm-10.2" to 310mm-12.2")

drum cover of diam. 350mm-13.8"

(for drums with outside diameter of 300mm-11.8" to 350mm-13.8")

drum cover of diam. 385mm-15.2"

(for drums with outside diameter of 340mm-13.4" to 385mm-15.2")

drum cover of diam. 420mm-16.5"

(for drums with outside diameter of 370mm-14.6" to 420mm-16.5")

drum cover of diam. 600mm-23.6"

(for drums with outside diameter of 550mm-21.7" to 600mm-23.6")

Locking the cover on the drum also locks the aeropsometer after being inserted in the middle hole.

### GREASE DELIVERY TUBE

**Fig. 1** - Before connecting the grease delivery tube **C** (supplied on request), to the liquid outlet reduction of the air-operated pump, operate the pump for 20-30 secs. max. so that the grease comes out of the same.



### IGANGSÆTTELSE

**Fig. 1** - Slut en slang for trykluft til luftpulsometerets luftindtag **A** ved hjælp af gevindskårne koblinger på 1/4" G. **Lufttilførslen må ikke overstige 8 bar - 116 psi.**

### TILSLUTNING TIL TROMLEN MED SMØREFEDT

I forbindelse med tilslutning af luftpulsometeret til tromlen med smørefedt er det nødvendigt at anvende

#### TROMLEDÆKSEL

tromledæksel ø 280 mm-11".

(til tromle med udv. Ø på 240mm- 9.5" - 280mm-11")

tromledæksel ø 310 mm-12.2".

(til tromle med udv. Ø på 260mm- 10.2" - 310mm-12.2")

tromledæksel ø 350mm-13.8".

(til tromle med udv. Ø på 300mm-11.8" - 350mm-13.8")

tromledæksel ø 385mm-15.2".

(til tromle med udv. Ø på 340mm- 13.4" - 385mm-15.2")

tromledæksel ø 420mm-16.5".

(til tromle med udv. Ø på 370mm- 14.6" - 420mm-16.5")

tromledæksel ø 600mm-23.6".

(til tromle med udv. Ø på 550mm- 21.7" - 600mm-23.6")

Når dækslet blokeres på tromlen, blokeres også luftpulsometeret efter indsættelse i det midterste hul.

### SLANGE FOR TILFØRSEL AF SMØREFEDT

**Fig. 1** - Aktivér pumpen i maks. 20-30 sekunder, således der strømmer smørefedt ud fra pumpen. Herefter sluttes slangen for tilførsel af smørefedt **C** (leveres ved bestilling) til luftpulsometerets væskeudløb.



**F****MISE EN FONCTION**

**Fig. 1** - Appliquer à la réduction entrée air **A** du surpresseur pneumatique, un tuyau pour air comprimé au moyen de raccords filetés de 1/4" G. L'alimentation d'air comprimé ne doit pas dépasser 8 Bar - 116 psi.

**APPLICATION SUR LE FÛT À GRAISSE**

Pour appliquer le surpresseur pneumatique sur le fût à graisse, on a besoin d'un **COUVERCLE DE FÛT**

Couvercle à fût ø280mm - 11" (pour fûts avec une ø extérieur de 240mm-9.5" à 280mm-11")  
 Couvercle à fût ø 310 mm - 12.2" (pour fûts avec une ø extérieur de 260mm-10.2" à 310mm-12.2")  
 Couvercle à fût ø 350mm - 13.8" (pour fûts avec une ø extérieur de 300mm -11.8" à 350mm-13.8")  
 Couvercle à fût ø 385mm - 15.2" (pour fûts avec une ø extérieur de 340mm-13.4" à 385mm-15.2")  
 Couvercle à fût ø 420mm - 16.5" (pour fûts avec une ø extérieur de 370mm-14.6" à 420mm-16.5")  
 Couvercle à fût ø 600mm - 23.6" (pour fûts avec une ø extérieur de 550mm-21.7" à 600mm-23.6")

En bloquant le couvercle sur le fût, on bloque également le surpresseur pneumatique après l'avoir introduit dans l'ouverture principale.

**TUYAU REFOULEMENT GRAISSE**

**Fig. 1** - Avant de brancher le tuyau de refoulement graisse **C** (fourni sur demande), à la réduction sortie liquide du surpresseur pneumatique, il faut faire fonctionner la pompe pendant 20-30 sec. maxi. de façon à ce que la graisse sorte.

**N****START**

**Fig. 1** - Fest et rør for trykkluft med gjengete rørkoplinger på 1/4" G på luftpulsometrets reduksjon på luftinntaket **A**. Luftforsyningen må ikke overstige 8 Bar - 116 psi.

**BRUK PÅ FETTBEHOLDEREN**

Før å feste luftpulsometret på fettbeholderen er det nødvendig med et **BEHOLDERDEKSEL**

beholderdeksel med en diameter på 280mm-11" (for beholdere med en utvendig ø på mellom 240mm-9.5" og 280mm-11")  
 beholderdeksel med en diameter på 310 mm-12.2" (for beholdere med en utvendig ø på mellom 260mm-10.2" og 310mm-12.2")  
 beholderdeksel med en diameter på 350mm-13.8" (for beholdere med en utvendig ø på mellom 300mm -11.8" og 350mm-13.8")  
 beholderdeksel med en diameter på 385mm-15.2" (for beholdere med en utvendig ø på mellom 340mm -13.4" og 385mm-15.2")  
 beholderdeksel med en diameter på 420mm-16.5" (for beholdere med en utvendig ø på mellom 370mm -14.6" og 420mm-16.5")  
 beholderdeksel med en diameter på 600mm-23.6" (for beholdere med en utvendig ø på mellom 550mm-21.7" og 600mm-23.6")

Når dekslet på beholderen blokkeres, blokkeres også luftpulsometret etter at det er satt inn i hullet på midten.

**FETTETS UTLØPSSLANGE**

**Fig. 1** - Før fettets utløpsrør **C** (leveres på forespørsel) koples til luftpulsometrets reduksjon på væskeutløpet, må pumpen gå i 20 - maks. 30 sek. slik at fettets begynner å renne ut.

**D****INBETRIEBNAHME**

**Abb. 1** - Schließen Sie den Druckluftschlauch mithilfe eines Gewindeanschlusses (1/4" G) an die Reduktion für die zugeführte Druckluft **A** der pneumatischen Fettpumpe an. Der Druck der Druckluftversorgung darf 8 Bar - 116 psi nicht übersteigen.

**ANBRINGUNG AUF DEM FETTFAß**

Für die Anbringung der pneumatischen Fettpumpe auf dem Fettfaß ist ein **FASSDECKEL** notwendig:

Faßabdeckung Ø280mm-11" (für Fässer mit einem Außendurchmesser von 240mm-9.5" - 280mm-11")  
 Faßabdeckung Ø310mm-12.2" (für Fässer mit einem Außendurchmesser von 260mm-10.2" - 310mm-12.2")  
 Faßabdeckung Ø350mm-13.8" (für Fässer mit einem Außendurchmesser von 300mm-11.8"-350mm-13.8")  
 Faßabdeckung Ø385mm-15.2" (für Fässer mit einem Außendurchmesser von 340mm-13.4" - 385mm-15.2")  
 Faßabdeckung Ø420mm-16.5" (für Fässer mit einem Außendurchmesser von 370mm-14.6" - 420mm-16.5")  
 Faßabdeckung Ø 600mm-23.6" (für Fässer mit einem Außendurchmesser von 550mm-21.7" - 600mm-23.6")

Wenn der Deckel auf dem Faß befestigt wird, wird automatisch auch die pneumatische Fettpumpe blockiert, nachdem sie in die zentrale Öffnung eingesetzt worden ist.

**ZUFÜHRUNGSSCHLAUCH FÜR DAS FETT**

**Abb. 1** - Bevor Sie den Zuführungsschlauch für das Fett **C** (auf Anfrage lieferbar) an die Reduktion am Flüssigkeitsablaß der pneumatischen Fettpumpe anschließen, lassen Sie die Pumpe max. 20-30 Sekunden laufen, so daß Fett austritt.

**S****IGÄNGSÄTTNING**

**Fig. 1** - Anslut ett rör för trykkluft till luftpulsometerns luftinlopp **A** med hjälp av gängade kopplingar på 1/4" G. Lufttillförseln får inte överstiga 8 bar - 116 psi.

**ANSLUTNING TILL FATET MED FETT**

Vid anslutningen av luftpulsometern till fatet med fett krävs **FATLOCKET**

fatlock ø 280 mm - 11". (för fat med yttre ø på 240mm-9.5" till 280mm-11")  
 fatlock ø 310 mm-12.2". (för fat med yttre ø på 260mm-10.2" till 310mm-12.2")  
 fatlock ø 350mm-13.8". (för fat med yttre ø på 300mm-11.8" till 350mm-13.8")  
 fatlock ø 385mm-15.2". (för fat med yttre ø på 340mm-13.4" till 385mm-15.2")  
 fatlock ø 420mm-16.5". (för fat med yttre ø på 370mm-14.6" till 420mm-16.5")  
 fatlock ø 600mm-23.6". (för fat med yttre ø på 550mm-21.7" till 600mm-23.6")

När locket blockeras på fatet blockeras även luftpulsometern som förts in i mitthålet.

**RÖR FÖR FETTILFÖRSEL**

**Fig. 1** - Låt pumpen gå i max. cirka 20-30 sek så att det kommer ut fett från pumpen, innan röret för fettillförsel **C** (levereras på beställning) ansluts till luftpulsometerns vätskeutlopp.

**E****PUESTA EN MARCHA**

**Fig. 1** - Aplicar al reductor entrada aire **A** de la bomba neumática, mediante una unión rosca de 1/4" G, un tubo para el aire comprimido. La alimentación de aire, no debe superar los 8 Bar - 116 psi.

**APLICACION SOBRE EL RECIPIENTE DE GRASA**

Para aplicar la bomba neumática sobre el recipiente de grasa, es necesario el **TAPA-RECIPIENTE**

tapa-recipiente ø280mm - 11" (para recipientes con ø externo desde 240mm-9.5" a 280mm-11")  
 tapa-recipiente ø 310 mm - 12.2" (para recipientes con ø externo desde 260mm-10.2" a 310mm - 12.2")  
 tapa-recipiente ø 350mm - 13.8" (para recipientes con ø externo desde 300mm-11.8" a 350mm-13.8")  
 tapa-recipiente ø 385mm - 15.2" (para recipientes con ø externo desde 340mm-13.4" a 385mm-15.2")  
 tapa-recipiente ø 420mm - 16.5" (para recipientes con ø externo desde 370mm-14.6" a 420mm-16.5")  
 tapa-recipiente ø 600mm - 23.6" (para recipientes con ø externo desde 550mm-21.7" a 600mm-23.6")

Bloqueando el tapa-recipiente sobre el mismo, se bloquea también la bomba neumática después de haber sido colocada en el orificio central.

**TUBO DESCARGA GRASA**

**Fig. 1** - Antes de conectar el tubo descarga grasa **C** (suministrado a pedido), al reductor salida líquido de la bomba neumática, poner en funcionamiento la bomba por 20-30 seg. max. de manera que la grasa salga de la misma.

**FI****KÄYTTÖOHOTUS**

**Kuva 1** - Aseta paineilmaa varten oleva letku ilmapulsometrin syöttötilman supistusistukkaan **A** kierteitettyä putkiliitintä 1/4" käyttämällä. Syöttöilmamanpain ei tule ylittää 8 baaria - 116 psi.

**RASVATYNNYRIN PÄÄLLE ASENNUS**

Ilmapulsometrin asettamiseksi rasvatynnyriin tarvitaan **TYNNYRIN KANSI**

tynnyrin kansi ø 280mm-11" (tynnyreille, joiden ulkoläpimitta on 240mm-9.5" - 280mm-11")  
 tynnyrin kansi ø 310 mm-12.2" (tynnyreille, joiden ulkoläpimitta on 260mm-10.2" - 310mm-12.2")  
 tynnyrin kansi ø 350mm-13.8" (tynnyreille, joiden ulkoläpimitta on 300mm-11.8" - 350mm-13.8")  
 tynnyrin kansi ø 385mm-15.2" (tynnyreille, joiden ulkoläpimitta on 340mm-13.4" - 385mm-15.2")  
 tynnyrin kansi ø 420mm-16.5" (tynnyreille, joiden ulkoläpimitta on 370mm-14.6" - 420mm-16.5")  
 tynnyrin kansi ø 600mm-23.6" (tynnyreille, joiden ulkoläpimitta on 550mm-21.7" - 600mm-23.6")

Aseta ilmapulsometri kannen keskellä olevaan reikään. Kun kansi kiinnitetään tynnyriin, myös ilmapulsometri kiinnittyy näin paikoilleen.

**RASVAN POISTOPUTKI**

**Kuva 1** - Anna pumpun käydä noin 20-30 sekuntia siten, että rasvaa alkaa valumaan pumpusta ennen kuin kiinnität rasvan poistoputken **C** (toimitetaan pyydettyessä) ilmapulsometrin nesteen poiston supistusistukkaan.

**P****FUNCIONAMENTO**

**Fig. 1** - Aplicar a redução de entrada de ar **A** do aeropulsômetro, com ajustamentos rosqueados de 1/4" G, um tubo para ar comprimido. A alimentação de ar não deve ser superior a 8 bar - 116 psi.

**APLICAÇÃO AO TONEL DO LUBRIFICANTE**

Para aplicar o aeropulsômetro ao tonel do lubrificante é necessário a **TAMPA TONEL**.

cobre-tonel Ø 280 mm - 11" (para tonéis com Ø externo de 240mm-9.5" a 280mm-11")  
 cobre-tonel Ø 310 mm - 12.2" (para tonéis com Ø externo de 260mm -10.2" a 310mm-12.2")  
 cobre-tonel Ø 350mm - 13.8" (para tonéis com Ø externo de 300mm -11.8" a 350mm-13.8")  
 cobre-tonel Ø 385mm - 15.2" (para tonéis com Ø externo de 340mm-13.4" a 385mm-15.2")  
 cobre-tonel Ø 420 mm - 16.5" (para tonéis com Ø externo de 370mm-14.6" a 420mm-16.5")  
 cobre-tonel Ø 600 mm - 23.6" (para tonéis com Ø externo de 550mm-21.7" a 600mm-23.6")

Bloqueando a tampa do tonel, bloqueia-se também o aeropulsômetro após a sua introdução no furo central.

**TUBO REMESSA LUBRIFICANTE**

**Fig. 1** - Antes de ligar o tubo de remessa do lubrificante **C** (fornecido por requerimento), na redução de saída do líquido do aeropulsômetro, pôr em movimento a bomba por 20-30 seg. máx. de modo que o lubrificante saia da mesma.

**GR****ΘΕΣΗ ΣΕ ΛΕΙΤΟΥΡΓΙΑ**

**Εικ. 1** - Εφαρμόστε ένα σωλήνα για πιεσιμένο αέρα στο μειωτήρα εισόδου αέρος **A** της αεραντλίας μέσω δακτυλίων με ελίκωμα 1/4" G. **Η τροφοδότηση αέρος δεν πρέπει να ξεπερνάει τα 8 Bar - 116 psi.**

**ΕΦΑΡΜΟΓΗ ΠΑΝΩ ΣΤΟ ΒΑΡΕΛΙ ΤΟΥ ΓΡΑΣΟΥ**

Για να εφαρμόσετε την αεραντλία πάνω στο βαρέλι είναι απαραίτητο το **ΣΚΕΠΑΣΜΑ ΤΟΥ ΒΑΡΕΛΙΟΥ**

σκέπασμα βαρελιού διαμέτρου 280mm-11" (για βαρέλια με εξωτερική διάμετρο από 240mm-9.5" έως 280mm-11")  
 σκέπασμα βαρελιού διαμέτρου 310mm-12.2" (για βαρέλια με εξωτερική διάμετρο από 260mm-10.2" έως 310mm-12.2")  
 σκέπασμα βαρελιού διαμέτρου 350mm-13.8" (για βαρέλια με εξωτερική διάμετρο από 300mm-11.8" έως 350mm-13.8")  
 σκέπασμα βαρελιού διαμέτρου 385mm-15.2" (για βαρέλια με εξωτερική διάμετρο από 340mm-13.4" έως 385mm-15.2")  
 σκέπασμα βαρελιού διαμέτρου 420mm-16.5" (για βαρέλια με εξωτερική διάμετρο από 370mm-14.6" έως 420mm-16.5")  
 σκέπασμα βαρελιού διαμέτρου 600mm-23.6" (για βαρέλια με εξωτερική διάμετρο από 550mm-21.7" έως 600mm-23.6")

Στερεώνοντας το σκέπασμα στο βαρέλι στερώνεται επίσης και η αεραντλία αφού την εισχωρήσετε μέσα στην κεντρική τρύπα.

**ΣΩΛΗΝΑΣ ΚΑΤΑΘΛΙΨΗΣ ΓΡΑΣΟΥ**

**Εικ. 1** - Πριν συνδέσετε το σωλήνα κατάθλιψης γράσου **C** (που παραδίδεται κατόπιν ζήτησεως), στο μειωτήρα εξόδου υγρού της αεραντλίας, θέστε σε λειτουργία την αντλία για 20-30 δευτερ. το πολύ έτσι ώστε το γράσο να βγει έξω από αυτήν.

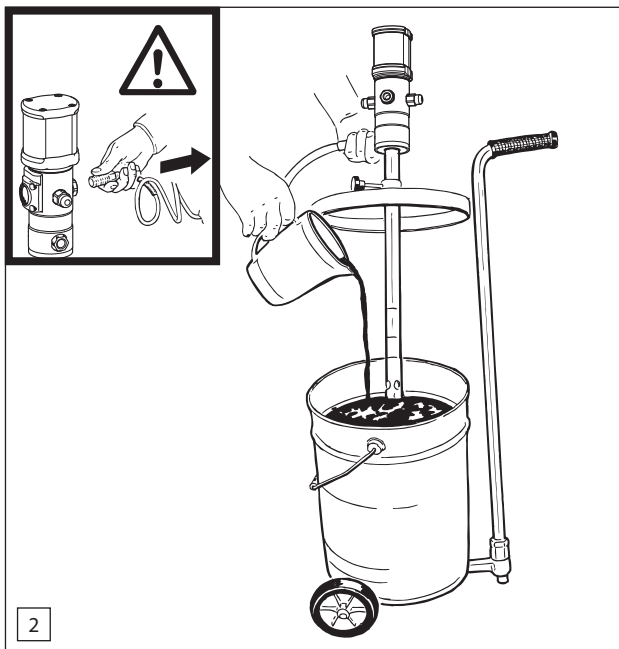

2

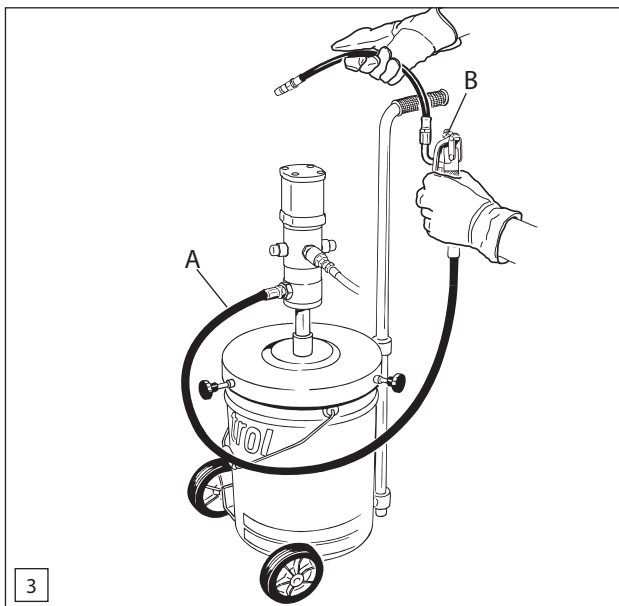

3

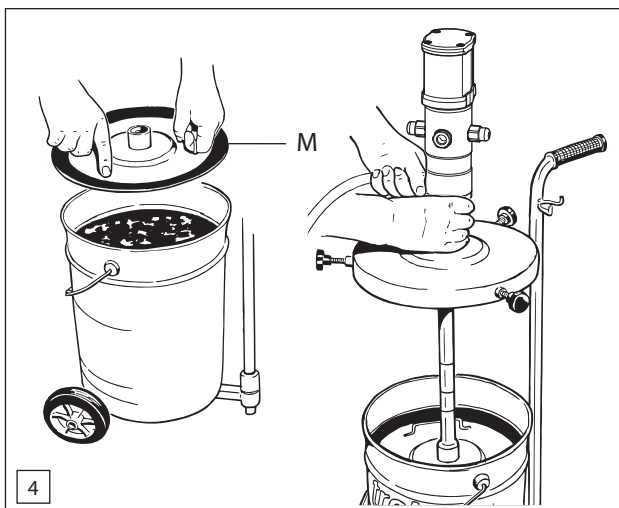

4

I

### ASPIRAZIONE DIFFICOLTOSA

Se non si dovesse ottenere l'erogazione di grasso (formazione di sacche d'aria), si consiglia di sollevare l'aeropulsometro (fig. 2) e di versare 200-300cc - 7-10 fl.oz. di olio SAE 40 nella zona di pescaggio dello stesso per eliminare l'aspirazione di aria. **Questa operazione è quasi sempre necessaria quando il grasso utilizzato non è del tipo autolivellante, non viene utilizzata la membrana ed il grasso è stato indurito dal freddo.**

Non appena il grasso uscirà dalla pompa, collegare il tubo A (fig. 3) e, all'estremità del tubo, la pistola B fornita a richiesta. Azionare la pompa tenendo aperta la pistola erogatrice fino alla fuoriuscita del grasso. Se il grasso non dovesse uscire, controllare tubo e pistola.



### MEMBRANA PREMIGRASSO (fig. 4)

Per un funzionamento costante e senza problemi, consigliamo **sempre** l'applicazione della membrana premigrasso M, specialmente se non si usano grassi autolivellanti. La membrana premigrasso, che viene attirata verso il fondo del fusto dalla depressione provocata dall'aeropulsometro, comprime il grasso evitando la formazione di sacche d'aria che potrebbero provocare il blocco dell'erogazione. Mantiene il grasso sempre pulito conservandone intatte le sue caratteristiche. Permette inoltre che venga raccolto nel fondo ed aspirato pressoché totalmente, quel grasso che, senza membrana, rimarrebbe attaccato alle pareti del fusto.

NL

### MOEIZAME OPZUIGING

Mocht men geen vetdistributie bereiken (vorming van luchtbelletjes), raadt men aan de pomp op te lichten (fig. 2) en 200-300cc - 7-10 fl.oz. olie SAE 40 te schenken daar waar het vet wordt opgezogen om het opzuigen van lucht uit te sluiten. **Deze handeling is vrijwel altijd noodzakelijk wanneer het gebruikte vet niet van het zelfnivellerende type is, de membraan niet wordt gebruikt en het vet door koude hard is geworden.**

Verbindt slang A (fig. 3) en aan de uitgang van de slang het pistool B (dat op verzoek geleverd wordt), zo gauw het vet uit de pomp komt. Laat de pomp werken hierbij het schenkpistool open houdend tot het vet eruit komt. Mocht er geen vet uitkomen controleer dan de slang en de pistool.



### VETDRUKKEND MEMBRAAN (fig. 4)

Voor een constante werking zonder problemen, raden wij aan **altijd** het vetdrukkende membraan M te gebruiken, vooral als men geen zelfnivellerende vetten gebruikt. Het vetdrukkend membraan dat naar de bodem wordt getrokken door de depressie veroorzaakt door de pomp, drukt het vet samen waardoor zich geen luchtbelletjes vormen, die de pomp kunnen blokkeren. Het houdt het vet altijd schoon en zorgt ervoor dat de kenmerken van het vet onveranderd blijven. Daarbij staat het toe dat het vet dat zonder membraan aan de wanden van de fust zou blijven zitten nu van de bodem kan worden opgenomen en vrijwel totaal kan worden opgezogen.

GB

### DIFFICULT SUCTION

If grease delivery is not obtained (formation of air pockets) it is advisable to lift the air-operated pump (fig. 2) and pour 200-300cc 7-10 fl.oz. of SAE 40 oil in the suction zone of the same in order to eliminate the suction of air. **This operation is nearly always necessary when the grease used is not of the self-levelling type, the diaphragm is not used and the grease has been hardened by the cold.**

As soon as the grease comes out the pump, connect tube A (fig. 3) and, at the end of the tube, gun B supplied on request. Operate the pump by keeping the delivery gun open until grease comes out. If the grease fails to come out, check the tube and gun.



### GREASE DIAPHRAGM (fig. 4)

For regular, trouble-free operation, we **always** recommend application of the grease diaphragm M, especially when self-levelling greases are not used. The diaphragm, which is pulled towards the bottom of the drum by suction pressure caused by the air-operated pump, compresses the grease, preventing the formation of air pockets which could cause a blockage in delivery. Always keeping the grease clean will preserve its characteristics and also enable the grease, which without a diaphragm would otherwise remain stuck to the walls of the drum, to be collected from the bottom and almost totally drawn.

DK

### VANSKELIG LUFTTILFØRSEL

Såfremt der ikke sker tilførsel af smørefedt (dannelse af luftbobler), anbefales det at hæve luftpulsometeret (fig. 2) og påfylde 200-300 cm<sup>3</sup> - 7-10 fl.oz. SAE 40 olie i luftpulsometerets sugemåleområde. Herved elimineres luftindtaget. **Dette indgreb er næsten altid nødvendigt, såfremt det anvendte smørefedt ikke er selvnivellerende, såfremt der ikke anvendes membran, eller såfremt smørefedt er blevet hårdt på grund af kulde.**

Så snart smørefedt strømmer ud af pumpen, tilsluttes slangen A (fig. 3). Slut smørepistolen B (leveres ved bestilling) til enden af slangen. Start pumpen, idet smørepistolen holdes åben, indtil smørefedt strømmer ud. Såfremt smørefedt ikke strømmer ud, kontrolleres slangen og smørepistolen.



### MEMBRAN TIL KOMPRIMERING AF SMØREFEDT (fig. 4)

For at opnå en konstant pumpefunktion uden driftsforstyrrelser anbefales det **altid** at anvende en membran til komprimering af smørefedt M. Dette gælder specielt i forbindelse med anvendelse af smøremidler, der ikke er selvnivellerende. Membranen til komprimering af smørefedt trækkes ned mod bunden af tromlen ved hjælp af vakuum, der skabes af luftpulsometeret. Membranen presser fedtet sammen, således at der undgås skabelse af luftbobler, der kan resultere i blokering af tilførslen af

**F****ASPIRATION DIFFICILE**

Si l'on devait avoir des difficultés à obtenir le débit de graisse (formation de trous d'air), il est conseillé de lever le surpresseur pneumatique (fig. 2) et de verser 200-300cc - 7-10 fl.oz. d'huile SAE 40 dans la zone de tirage de celui-ci afin d'éliminer l'aspiration d'air. **Cette opération est presque toujours nécessaire lorsque la graisse utilisée n'est pas du genre à niveau auto-égalisant, lorsque qu'on n'utilise pas la membrane et lorsque la graisse s'est durcie avec le froid.**

Dès que la graisse sortira de la pompe, brancher le tuyau **A** (fig. 3) et, à l'extrémité de ce tuyau, le pistolet **B** fourni sur demande. Actionner la pompe en maintenant ouvert le pistolet de distribution jusqu'à ce que sorte la graisse. Si la graisse ne devait pas sortir, contrôler le tuyau et le pistolet.

**MEMBRANE DE PRESSAGE DE LA GRAISSE**

Pour être sûr d'avoir un fonctionnement constant et sans problème, nous conseillons **toujours** l'application de la membrane de pressage de la graisse **M**, surtout si l'on utilise des graisses qui ne sont pas à niveau auto-égalisant. La membrane de pressage, qui est attirée vers le fond du fût par la dépression provoquée par le surpresseur pneumatique, comprime la graisse en évitant ainsi la formation de trous d'air qui pourraient bloquer le débit. Elle maintient la graisse toujours propre en conservant intactes ses caractéristiques. Elle permet en outre de former sur le fond la couche de graisse qui, sans membrane, resterait attachée au parois et de l'aspirer presque totalement.

**D****PROBLEME BEIM ANSAUGEN**

Sollte kein Fett ausgeben werden (Bildung von Luft einschlüssen), heben Sie bitte die pneumatische Fettpumpe an (Abb. 2) und gießen Sie 200-300cl - 7-10 fl.oz. Öl vom Typ SAE 40 in den Ansaugbereich der Pumpe, so daß keine Luft mehr angesaugt wird. **Dieser Arbeitsschritt ist fast immer nötig, wenn Fett verwendet wird, das nicht vom selbstausgleichenden Typ ist, wenn keine Membran verwendet wird, oder wenn sich das Fett bei niedrigen Temperaturen verfestigt hat.**

Schließen Sie den Schlauch **A** (Abb. 3) an, sobald das Fett aus der Pumpe austritt, und befestigen Sie dann die Pistole **B**, die als Zubehör erhältlich ist, am Schlauchende. Betätigen Sie die Pumpe bei offener Fett pistole so lange, bis Fett austritt. Sollte kein Fett austreten, kontrollieren Sie bitte den Schlauch und die Pistole.

**FETTDRUCK-MEMBRAN (Abb. 4)**

Damit die Pumpe gleichmäßig und problemlos funktioniert, empfehlen wir, **immer** eine der Fettdruck-Membranen **M** zu verwenden, insbesondere wenn Fett verwendet werden, die nicht selbstausgleichend sind. Die Fettdruck-Membran, die durch den von der Fettpumpe erzeugten Unterdruck zum Fußboden gezogen wird, komprimiert das Fett, so daß die Bildung von Luft einschlüssen vermieden wird, die

**E****ASPIRACION DIFICULTOSA**

Si no se obtuviera el suministro de grasa (formación de bolsas de aire), se aconseja alzar la bomba neumática (fig. 2) y volcar 200-300cc - 7-10 fl.oz. de aceite SAE 40 en la zona de aspiración de la misma para eliminar la aspiración de aire. **Esta operación es casi siempre necesaria cuando la grasa utilizada no es del tipo autoniveladora, no es utilizada la membrana y la grasa ha sido endurecida por el frío.**

Apenas la grasa saldrá de la bomba, conectar el tubo **A** (fig. 3) y en la extremidad del tubo, la pistola **B** suministrada a pedido. Accionar la bomba teniendo abierta la pistola distribuidora hasta que se verifique la salida de la grasa. Si el graso no saliera, controlar el tubo y la pistola.

**MEMBRANA COMPRIME-GRASA (fig. 4)**

Para un funcionamiento constante y sin problemas, aconsejamos **siempre** aplicar la membrana comprime-grasa **M**, especialmente si no se usan grasas autoniveladoras. La membrana comprime-grasa, que viene empujada hacia el fondo del recipiente por el vacío provocado por la bomba, comprime la grasa, evitando la formación de bolsas de aire que podrían provocar el corte de suministro. Mantiene además la grasa siempre limpia conservando intactas sus características. Permite también que sea recogido en el fondo y aspirado totalmente, aquella grasa que, sin el uso de la membrana, quedaría pegada a las paredes del recipiente.

**P****ASPIRACAO DIFICULTOSA**

Se não se obtiver a distribuição de lubrificante (formação de bolhas de ar), aconselha-se levantar o aeropulsômetro, (fig. 2) e introduzir 200-300cc 7-10 fl.oz. de óleo SAE 40 no mesmo para eliminar a aspiração de ar. **Esta operação é quase sempre necessária quando o lubrificante utilizado não é de tipo autonivelante, a membrana não é utilizada e o lubrificante foi endurecido pelo frio.**

Logo que o lubrificante sair da bomba, ligar o tubo **A**, (fig. 3) e, na extremidade do tubo, a pistola **B** fornecida por requerimento. Acionar a bomba mantendo aberta a pistola distribuidora até sair o lubrificante. Se o lubrificante não sair, controlar o tubo e a pistola.

**MEMBRANA PRENSA LUBRIFICANTE (fig. 4)**

Para um funcionamento constante e sem problemas, aconselhamos **sempre** a aplicação da membrana prensa lubrificante **M**, especialmente se não são usados lubrificantes auto-nivelantes. A membrana prensa lubrificante, que é atraída para o fundo do tonel pela depressão provocada pelo aeropulsômetro, comprime o lubrificante evitando a formação de bolhas de ar que poderiam provocar o bloqueio da distribuição. Mantém o lubrificante sempre limpo conservando intactas as suas características. Permite, além disto, que seja depositado no fundo e aspirado quase completamente, o lubrificante que, sem membrana, permaneceria pegado às

**N****VANSKELIG INNSUGING**

Hvis fettet ikke fordeles (dannelse av luftlommer), anbefales det å løfte opp luftpulsometret (fig. 2) og helle 200-300 cm<sup>3</sup> - 7-10 fl.oz. med SAE 40 olje i sonen ved luftpulsometrets sugeenhet for å unngå at det suges inn luft. **Denne operasjonen er nesten alltid nødvendig når fettset som brukes ikke er selvoppyllende, når membranen ikke brukes og når fettset har størknet p.g.a. frost.**

Med en gang fettset begynner å renne ut av pumpen, må røret **A** (fig. 3) koples til, og helt ytterst på røret må sprøytepistolen **B** (leveres på bestilling) koples. Start opp pumpen og hold sprøytepistolen åpen helt til fettset begynner å renne ut. Hvis fettset ikke renner ut, må du kontrollere røret og pistolen.

**FETTRYKKERMEMBRAN (fig. 4)**

For en jevn og problemfri funksjon, anbefaler vi at fettrykermembranen **M** alltid brukes, spesielt hvis det ikke brukes selvoppyllende fett. Fettrykermembranen trekkes nedover mot bunnen av beholderen p.g.a. undertrykket som luftpulsometret skaper. Fettrykermembranen komprimerer fettset slik at det ikke dannes luftlommer, fordi det kan føre til at fordelingen blokkeres.

Fettrykermembranen holder fettset hele tiden rent og dens karakteristikkene uforandret. Fettset, som uten membran ville bli liggende igjen på beholderens

**S****BESVÄRLIGT LUFTINTAG**

Om fettillförseln inte lyckas (p.g.a. att det bildas luftfickor) rekommenderas det att lyfta upp luftpulsometern (fig. 2) och hålla 200-300 cm<sup>3</sup> - 7-10 fl.oz. olja SAE 40 i luftpulsometerns sugeenhet för att eliminera luftintaget.

**Denna procedur är nästan alltid nödvändig när det används fettset inte är självnivellerande, det inte används membran och fettset har hårdnat på grund av kallt väder.**

Så fort det kommer ut fett från pumpen ska røret **A** (fig. 3) anslutas. Anslut därefter pistolen **B**, som levereras på beställning, i änden av røret. Starta pumpen och se till att smörjipistolen är öppen tills det kommer ut fett. Om det inte kommer ut något fett ska røret och pistolen kontrolleras.

**MEMBRAN FÖR SAMMANPRESSNING AV FETT (fig. 4)**

För en konstant och problemfri funktion rekommenderas det att **alltid** använda membranen för sammanpressning av fett **M**, speciellt om det används självnivellerande fett. Membranen för sammanpressning av fett dras mot fatets botten av det vakuum som orsakas av luftpulsometern, pressar samman fettset och gör att det undviks luftfickor som kan blockera tillförseln. Detta gör att fettset alltid är rent så att dess karakteristika upprätthålls. Vidare

**FI****IMUSSA ON VAIKEUKSIA**

Mikäli rasvan ruiskutusta ei tapahdu (ilmatyynyjä on muodostunut), nosto ilmapulsometri (kuva 2) ja kaada 200-300cc - 7-10 fl.oz. SAE 40 öljyä imaluuelle, jotta ilman imemiseltä välttytään. **Tämä toimenpide joudutaan suorittamaan erittäin usein silloin, kun käytetty rasva ei ole tyypiltään itsetasoittuvaa, kalvoa ei käytetä tai rasva on kovettunut kylmässä.**

Kytke letku **A** (kuva 3) heti kun rasvaa alkaa valumaan pumpusta ja liitä letkun päähän pyydettyä toimittava ruisku **B**. Käynnistä pumpppu ja pidä ruisku auki, kunnes rasvaa alkaa valumaan. Tarkista letkun ja ruiskun kunto, mikäli rasvaa ei jostain syystä ala valumaan.

**RASVAN PAININKALVO (kuva 4)**

Suosittellemme **aina** rasvan paininkalvon **M** käyttöä ja erityisesti silloin, kun käytettävät öljyt eivät ole itsetasoittuvia. Rasvan paininkalvon avulla pumpun toiminta on vaivatonta ja taistaista. Rasvan paininkalvo, joka menee tynnyrin pohjalle ilmapulsometrin kehittäväan alipaineen ansiosta, painaa rasvaa ja estää näin ilmatyynyjen muodostumisen, jotka voisivat aiheuttaa ruiskutuksen pysähtymisen.

Sen ansiosta rasva pysyy aina puhtaana ja sen ominaisuudet pysyvät muuttumattomana. Kalvon ansiosta

**GR****ΔΥΣΚΟΛΗ ΑΝΑΡΡΟΦΗΣΗ**

Αν δεν επιτυγχάνει την παροχή γράσου (σηματισμός κενών αέρος), σας συμβουλεύουμε να ανασηκώσετε την αεραντλία (εικ. 2) και να χύσετε 200-300 - 7-10 fl.oz. λαδιού SAE 40 στο σημείο αναρρόφησης της αντλίας για να εμποδίσσει την αναρρόφηση αέρος. **Αυτή η εργασία είναι σχεδόν πάντοτε απαραίτητη όταν το γράσο που χρησιμοποιείται δεν είναι αυτοίσοσταθμιζόμενου τύπου, όταν δεν χρησιμοποιείται η μεμβράνη και όταν το γράσο έχει σκληρύνει από το κρύο.**

Μόλις το γράσο βγει από την αντλία, συνδέστε το σωλήνα **A** (εικ. 3) και, στην άκρη του σωλήνα, **B** που παραδίδεται κατόπιν ζήτησεως. Θέστε σε λειτουργία την αντλία κρατώντας ανοικτό το πιστόλι παροχής μέχρι να βγει έξω το γράσο. Αν το γράσο δεν καταφέρει να βγει έξω, ελέγξτε το σωλήνα και το πιστόλι.

**MEMBRANA ΠΙΕΣΗΣ ΓΡΑΣΟΥ (εικ. 4)**

Για μια ομαλή και χωρίς προβλήματα λειτουργία, σας συστήσουμε **πάντοτε** την εφαρμογή της μεμβράνης **M**, ιδιαίτερα αν δε χρησιμοποιούνται αυτοίσοσταθμιζόμενα γράσα. Η μεμβράνη πίεσης γράσου, η οποία έλκεται προς τον πάτο του βαρελιού λόγω της αναρροφητικής πίεσης που προκαλείται από την αεραντλία, πιέζει το γράσο εμποδίζοντας έτσι το σχηματισμό κενών αέρος που θα μπορούσαν να προκαλέσουν το μπλοκάρισμα της παροχής. Διατηρεί το γράσο πάντοτε καθαρό διατηρώντας έτσι

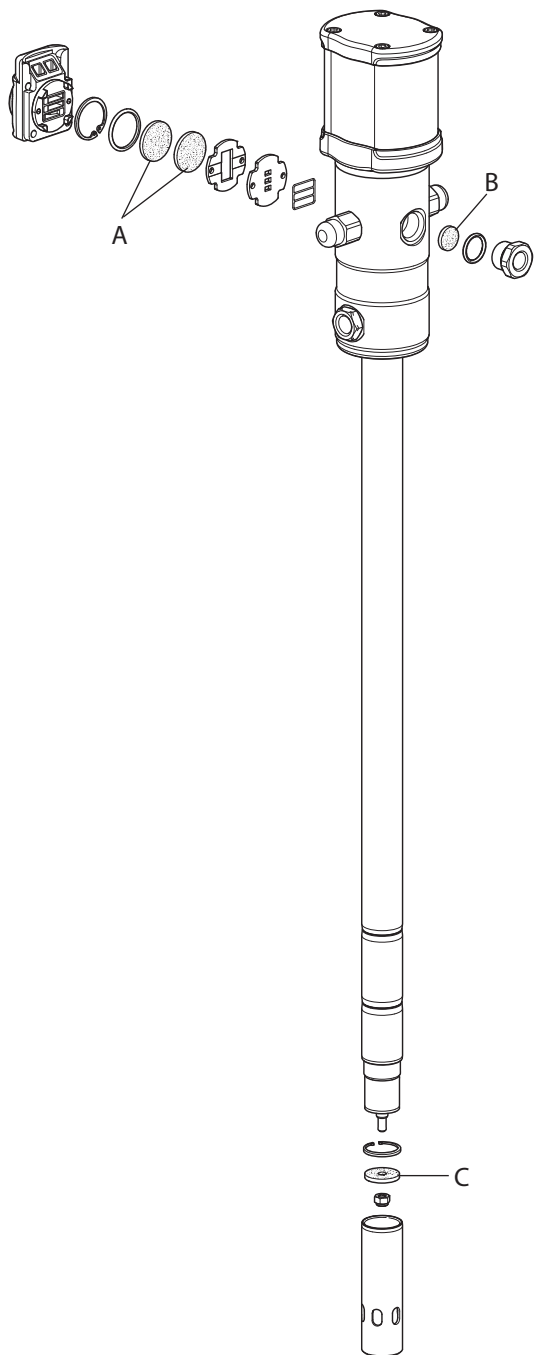
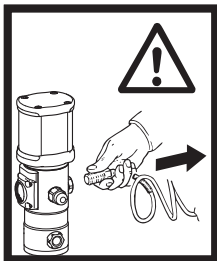

5

I

#### LUBRIFICAZIONE FORZATA

La condensa dell'aria compressa può rallentare o addirittura bloccare il cilindro motore; onde evitare che ciò si verifichi, ogni tanto far funzionare l'aeropsometro per un paio di minuti dopo aver immesso dal foro entrata aria, 50 grammi (1 1/2 oz.) di olio di vaselina o comunque un altro olio molto fluido. Ripetere se necessario questa operazione finché il motore non sia perfettamente lubrificato.

#### PULIZIA FILTRI

In caso di scarsa o lenta erogazione di grasso, verificare lo stato dei filtri A - B - C.

GB

#### FORCED LUBRICATION

The condensation in compressed air can slow down and even block the motor cylinder; in order to prevent this from happening, every now and again operate the aeropsometer for a couple of minutes after having let in, from the air inlet hole, 50 grams (1 1/2 oz.) of vaseline oil, or in any case, another very fluid oil. If necessary, repeat this operation until the motor is perfectly lubricated.

#### FILTER CLEANING

In the event of poor or slow grease delivery, check the state of filters A - B - C.

NL

#### GEFORCEERDE LUBRICATIE

De condens van de samengeperste lucht kan de cilinder van de motor vertragen of zelfs blokkeren, om dit te vermijden dient men de pomp af en toe gedurende een paar minuten te laten werken nadat men in de opening aan de luchtingang 50 g (1 1/2 oz.) vaseline olie of een andere zeer vloeibare olie heeft aangebracht. Indien nodig deze handeling net zolang herhalen tot de motor helemaal gesmeerd is.

#### SCHOONMAKEN VAN DE FILTERS

In geval dat het vet moeizaam of langzaam wordt geschonken, dienen de filters A - B - C worden gecontroleerd.

DK

smørefedt. Membranen bidrager til, at smørefedt altid er rent, idet smørefedets karakteristika bibeholdes. Membranen gør det endvidere muligt at opsuge næsten alt smørefedt, der samler sig i bunden af tromlen. Uden anvendelse af membran forbliver dette smørefedt i tromlen, idet det klæber sig fast til væggene i tromlen.

#### FORCERET SMØRING

Kondensen fra trykluft kan blokere eller reducere hastigheden i motorens cylinder. For at forhindre dette skal der jævnlgt indsprøjttes 50 gram (1 1/2 oz.) vaselineolie eller anden olie med lav viskositet gennem hullet i luftindsugningen. Lad herefter luftpulsometeret være aktiveret i et par minutter. Om nødvendigt gentages dette indgreb, indtil motoren er smurt fuldstændigt.

#### RENGØRING AF FILTER

I tilfælde af utilstrækkelig eller langsom tilførsel af smørefedt kontrolleres filtrene A - B - C.

**F****LUBRIFICATION FORCÉE**

La condensation de l'air comprimé peut ralentir et même bloquer le cylindre du moteur; pour éviter cela, il faut, de temps en temps, faire fonctionner le surpresseur pneumatique pendant deux minutes environ après avoir introduit dans l'ouverture d'entrée de l'air, 50 grammes (1 1/2 oz.) d'huile de vaseline ou une autre huile très fluide. Répéter cette opération quand cela est nécessaire jusqu'à ce que le moteur soit parfaitement lubrifié.

**NETTOYAGE DES FILTRES**

Au cas où le débit de graisse serait insuffisant ou lent, vérifier l'état des filtres **A - B - C**.

**D**

die Fettausgabe behindern können. Sie hält das Fett stets sauber, so daß seine Eigenschaften erhalten bleiben. Außerdem sorgt sie dafür, daß das Fett, das ansonsten an den Faßwänden haften bleiben würde, zum Faßboden gedrückt und von dort praktisch vollständig abgesaugt wird.

**ABSCHMIEREN**

Das Kondenswasser der Druckluft kann den Antriebszylinder verlangsamen oder sogar blockieren. Um diesem Problem vorzubeugen, lassen Sie die pneumatische Fettpumpe ab und zu einige Minuten lang laufen, nachdem Sie in die Öffnung der Luftzuführung 50g (1 1/2 oz.) Vaselineöl oder ein anderes dünnflüssiges Öl gegeben haben. Wiederholen Sie diesen Arbeitsschritt falls nötig, bis der Motor perfekt abgeschmiert ist.

**REINIGUNG DER FILTER**

Falls nur wenig Fett ausgegeben wird oder die Ausgabe langsam erfolgt, überprüfen Sie bitte den Zustand der Filter **A, B und C**.

**E****LUBRIFICACION FORZADA**

La condensación del aire comprimido puede disminuir o hasta bloquear el cilindro motor; para evitar que esta situación se verifique, cada tanto hacer funcionar la bomba por un par de minutos después de haber vertido desde el orificio entrada aire, 50 gramos (1 1/2 oz.) de aceite de vaselina o cualquier otro aceite muy fluido. Repetir si necesario esta operación hasta que el motor se lubrifique perfectamente.

**LIMPIEZA FILTROS**

En el caso de escaso o lento suministro de grasa, verificar el estado de los filtros **A - B - C**.

**P**

paredes do tonel.

**LUBRIFICAÇÃO FORÇADA**

A condensação de ar comprimido pode diminuir o funcionamento ou até bloquear o cilindro motor; para evitar que isto aconteça, é necessário, de vez em quando, pôr em funcionamento o aeropulsómetro por alguns minutos após ter introduzido pelo furo de entrada de ar, 50 gramas (1 1/2 oz.) de óleo de vaselina ou outro óleo muito fluido. Repetir, se for necessário, esta operação até que o motor não esteja perfeitamente lubrificado.

**LIMPEZA FILTROS**

Em caso de pouca ou lenta distribuição de lubrificante, verificar o estado dos filtros **A - B - C**.

**N**

vegger, samles opp på bunnen og suges helt opp.

**TVUNGEN SMØRING**

Kondensen fra trykklufften kan sette ned farten på motorsylindren eller blokkere den. For å unngå at dette skjer må du av og til legge til 50 gram (1 1/2 oz.) vaselinolje, eller annen flytende olje, i luftinntakshullet, og la luftpulsometret fungere i et par minutter. Om nødvendig kan dette arbeidet gjentas til motoren er smurt skikkelig.

**RENGJØRING AV FILTRENE**

Hvis fettfordelingen skjer i små mengder og med nedsatt hastighet, må du kontrollere filtrene **A - B - C**.

**S**

medför det att fettat samlas på botten och nästan sugts upp helt. Om det inte fanns något membran skulle fettat annars bli kvar på fatets väggar.

**FORCERAD SMÖRJNING**

Kondensen från tryckluften kan sakta ner eller till och med blockera motorcyklindern. Detta undviks genom att det förs in 50 gram (1 1/2 oz.) vaselinolja eller annan lättflytande olja genom luftinloppet och att luftpulsometern därefter får gå några minuter. Upprepa om det behövs denna procedur tills motorn är perfekt smord.

**RENGÖRING AV FILTER**

Vid en dålig eller långsam fettillförsel ska skicket för filter **A - B - C** kontrolleras.

**FI**

melkein kaikki tynnyrin pohjalla oleva rasva, sekä muutoin sen reunoille kiinnittyvä rasva saadaan imettyä melkein kokonaisuudessaan.

**PAINVOITELU**

Painoilman kondensaatti voi hidastaa tai jopa pysäyttää moottorin sylinterin. Tämä voidaan välttää seuraavasti: Pane silloin tällöin ilmansyöttöreiän kautta noin 50 grammaa (1 1/2 oz.) vaseliinia tai muuta erittäin nestemäistä öljyä ja anna ilmapulsometrin toimia noin kahden minuutin ajan. Toista toimenpide tarvittaessa, kunnes moottori on täysin voideltu.

**SUODATTIMIEN PUHDISTUS**

Tarkista suodattimien **A - B - C** kunto, mikäli rasvan tulossa ilmenee vaikeuksia tai se on hidasta.

**GR**

αμετάβλητες τις ιδιότητές του. Επίσης επιτρέπει το μάζεμα από τον πάτο και την σχεδόν ολική αναρρόφηση αυτού του γράσου ο οποίος, χωρίς τη μεμβράνη, θα παρέμενε κολλημένος στα τοιχώματα του βαρελιού.

**ΒΕΒΙΑΣΜΕΝΗ ΛΙΠΑΝΣΗ**

Η συμπύκνωση του πεπιεσμένου αέρος μπορεί να επιβραδύνει ή ακόμη και να μπλοκάρει τον κύλινδρο του κινητήρα για να αποφύγετε να συμβεί κάτι τέτοιο, θέτετε κάθε τόσο σε λειτουργία την αεραντλία για δυο λεπτά περίπου αφού πρώτα βάλετε μέσα από την τρύπα εισόδου αέρος, 50 γραμμάρια (1 1/2 oz.) λαδιού βαζελίνης ή ένα άλλο πολύ ρευστό λάδι. Αν είναι απαραίτητο επαναλάβετε αυτή την εργασία μέχρι να λιπανθεί εντελώς ο κινητήρας.

**ΚΑΘΑΡΙΣΜΟΣ ΦΙΛΤΡΩΝ**

Σε περίπτωση ανεπαρκούς ή βραδείας παροχής γράσου, ελέγχετε την κατάσταση των φίλτρων **A - B - C**.



<b>DATI TECNICI</b>	<b>Mod.</b>	<b>50:1/195</b>	<b>50:1/173</b>	<b>50:1/148</b>	<b>50:1/141</b>
Rapporto di compressione	/	50:1	50:1	50:1	50:1
Connessione entrata aria	<b>1/4"</b>				
Connessione uscita grasso	<b>1/4"</b>				
Portata grasso a 6 bar - 87 PSI (uscita libera)	<b>gpm lbspm</b>	1500 3.3	1500 3.3	1500 3.3	1500 3.3
Pressione di esercizio	<b>6-8 bar - 90-120 PSI</b>				
Pressione max. consentita	<b>8 bar - 120 PSI</b>				
Diametro pescante	<b>30 mm - 1.18 inch</b>				
Lunghezza pescante	<b>mm - inch</b>	940 - 37"	740 - 29"	480 - 19"	410 - 16"
Consumo aria a 8 bar - 120 PSI	<b>m<sup>3</sup>/min - cfm</b>	0,74 - 26	0,74 - 26	0,74 - 26	0,74 - 26
Adatta a fusti da	<b>kg lbs</b>	180-220 400	50-60 120	20-30 44-66	16-20 35-44
Rumorosità	<b>81 db</b>				
Peso	<b>kg - lbs</b>	7,3 - 16	6,4 - 14	55 - 11	5 - 11

La portata del grasso indicata in tabella è stata ottenuta con grasso autolivellante a temperatura ambiente (20°C / 68°F)



<b>TECHNICAL DATA</b>	<b>Mod.</b>	<b>50:1/195</b>	<b>50:1/173</b>	<b>50:1/148</b>	<b>50:1/141</b>
Compression ratio	/	50:1	50:1	50:1	50:1
Air inlet connection	<b>1/4"</b>				
Grease outlet connection	<b>1/4"</b>				
Grease flow rate at 6 bar - 87 PSI (free outlet) r.p.m.	<b>gpm lbspm</b>	1500 3.3	1500 3.3	1500 3.3	1500 3.3
Working pressure bar	<b>6-8 bar - 90-120 PSI</b>				
Max. permissible pressure	<b>8 bar - 120 PSI</b>				
Suction diameter	<b>30 mm - 1.18 inch</b>				
Suction length	<b>mm - inch</b>	940 - 37"	740 - 29"	480 - 19"	410 - 16"
Air consumption at 8 bar - 120 PSI	<b>m<sup>3</sup>/min - cfm</b>	0,74 - 26	0,74 - 26	0,74 - 26	0,74 - 26
Suitable for drums of	<b>kg lbs</b>	180-220 400	50-60 120	20-30 44-66	16-20 35-44
Noise level	<b>81 db</b>				
Weight	<b>kg - lbs</b>	7,3 - 16	6,4 - 14	55 - 11	5 - 11

The grease flow rate given in the table was obtained with self-levelling grease at room temperature (20°C / 68°F)



<b>DONNÉES TECHNIQUES</b>	<b>Mod.</b>	<b>50:1/195</b>	<b>50:1/173</b>	<b>50:1/148</b>	<b>50:1/141</b>
Rapport de compression	/	50:1	50:1	50:1	50:1
Connexion entrée air	<b>1/4"</b>				
Connexion sortie graisse	<b>1/4"</b>				
Débit graisse à 6 bar - 87 PSI (sortie libre)	<b>gpm lbspm</b>	1500 3.3	1500 3.3	1500 3.3	1500 3.3
Pression d'exercice	<b>6-8 bar - 90-120 PSI</b>				
Pression maxi. consentie	<b>8 bar - 120 PSI</b>				
Diamètre tuyau	<b>30 mm - 1.18 inch</b>				
Longueur tuyau	<b>mm - inch</b>	940 - 37"	740 - 29"	480 - 19"	410 - 16"
Consommation air à 8 bar - 120 PSI	<b>m<sup>3</sup>/min - cfm</b>	0,74 - 26	0,74 - 26	0,74 - 26	0,74 - 26
Indiqué pour fûts de	<b>kg lbs</b>	180-220 400	50-60 120	20-30 44-66	16-20 35-44
Bruit	<b>81 db</b>				
Poids	<b>kg - lbs</b>	7,3 - 16	6,4 - 14	55 - 11	5 - 11

Le débit de graisse indiqué sur le tableau a été obtenu avec une graisse à niveau auto-égalisant à température ambiante (20°C / 68°F)

**D**

<b>TECHNISCHE DATEN</b>	<b>Mod.</b>	<b>50:1/195</b>	<b>50:1/173</b>	<b>50:1/148</b>	<b>50:1/141</b>
Verdichtungsverhältnis	/	50:1	50:1	50:1	50:1
Anschluß Druckluftversorgung	<b>1/4"</b>				
Anschluß Fettausgabe	<b>1/4"</b>				
Fettdurchsatz bei 6 bar - 87 PSI (freier Auslaß)	<b>gpm lbspm</b>	1500 3.3	1500 3.3	1500 3.3	1500 3.3
Betriebsdruck	<b>6-8 bar - 90-120 PSI</b>				
Zulässiger Höchstdruck	<b>8 bar - 120 PSI</b>				
Durchmesser Ansaugstutzen	<b>30 mm - 1.18 inch</b>				
Länge Ansaugstutzen	<b>mm - inch</b>	940 - 37"	740 - 29"	480 - 19"	410 - 16"
Luftverbrauch bei 8 Bar - 120 PSI	<b>m³/min - cfm</b>	0,74 - 26	0,74 - 26	0,74 - 26	0,74 - 26
Geeignet für Fässer zu	<b>kg lbs</b>	180-220 400	50-60 120	20-30 44-66	16-20 35-44
Lärmbelastung	<b>81 db</b>				
Gewicht	<b>kg - lbs</b>	7,3 - 16	6,4 - 14	55 - 11	5 - 11

Der in der Tabelle angegebene Fettdurchsatz wurde mit einem selbstausgleichenden Fett bei Zimmertemperatur (20°C / 68°F) ermittelt.

**E**

<b>DATOS TECNICOS</b>	<b>Mod.</b>	<b>50:1/195</b>	<b>50:1/173</b>	<b>50:1/148</b>	<b>50:1/141</b>
Relación de compresión	/	50:1	50:1	50:1	50:1
Conexión entrada aire	<b>1/4"</b>				
Conexión salida grasa	<b>1/4"</b>				
Caudal grasa a 6 bar - 87 PSI (salida libre)	<b>gpm lbspm</b>	1500 3.3	1500 3.3	1500 3.3	1500 3.3
Presión de trabajo	<b>6-8 bar - 90-120 PSI</b>				
Presión máxima consentida	<b>8 bar - 120 PSI</b>				
Diámetro tubo aspirador	<b>30 mm - 1.18 inch</b>				
Longitud tubo aspirador	<b>mm - inch</b>	940 - 37"	740 - 29"	480 - 19"	410 - 16"
Consumo aire a 8 bar - 120 PSI	<b>m³/min - cfm</b>	0,74 - 26	0,74 - 26	0,74 - 26	0,74 - 26
Apto a recipientes de	<b>kg lbs</b>	180-220 400	50-60 120	20-30 44-66	16-20 35-44
Intensidad acústica	<b>81 db</b>				
Peso	<b>kg - lbs</b>	7,3 - 16	6,4 - 14	55 - 11	5 - 11

El caudal de grasa indicada en la tabla ha sido obtenida con grasa autoniveladora a temperatura ambiente (20°C / 68°F)

**P**

<b>DADOS TÉCNICOS</b>	<b>Mod.</b>	<b>50:1/195</b>	<b>50:1/173</b>	<b>50:1/148</b>	<b>50:1/141</b>
Relação de compressão	/	50:1	50:1	50:1	50:1
Conexão entrada de ar	<b>1/4"</b>				
Conexão saída lubrificante	<b>1/4"</b>				
Capacidade lubrificante a 6 bar - 87 PSI (saída livre)	<b>gpm lbspm</b>	1500 3.3	1500 3.3	1500 3.3	1500 3.3
Pressão de exercício	<b>6-8 bar - 90-120 PSI</b>				
Pressão máx. consentida	<b>8 bar - 120 PSI</b>				
Diâmetro tubo	<b>30 mm - 1.18 inch</b>				
Comprimento tubo	<b>mm - inch</b>	940 - 37"	740 - 29"	480 - 19"	410 - 16"
Consumo de ar a 8 bar - 120 PSI	<b>m³/min - cfm</b>	0,74 - 26	0,74 - 26	0,74 - 26	0,74 - 26
Apropriada para tonéis de	<b>kg lbs</b>	180-220 400	50-60 120	20-30 44-66	16-20 35-44
Ruído	<b>81 db</b>				
Peso	<b>kg - lbs</b>	7,3 - 16	6,4 - 14	55 - 11	5 - 11

A capacidade do lubrificante indicada na tabela foi obtida com lubrificante auto-nivelante em temperatura ambiente (20°C / 68°F)

NL

<b>TECHNISCHE GEGEVENS</b>	<b>Mod.</b>	<b>50:1/195</b>	<b>50:1/173</b>	<b>50:1/148</b>	<b>50:1/141</b>
Compressieverhouding	/	50:1	50:1	50:1	50:1
Verbinding ingang lucht	1/4"				
Verbinding uitgang vet	1/4"				
Inhoud vet bij 6 bar - 87 PSI (vrije uitgang)	<b>gpm</b> <b>lbspm</b>	1500 3.3	1500 3.3	1500 3.3	1500 3.3
Werkdruk	6-8 bar - 90-120 PSI				
Max. toegestane druk	8 bar - 120 PSI				
Doorsnede opzuigbuis	30 mm - 1.18 inch				
Lengte opzuigbuis	<b>mm - inch</b>	940 - 37"	740 - 29"	480 - 19"	410 - 16"
Luchtverbruik bij 8 bar - 120 PSI	<b>m<sup>3</sup>/min - cfm</b>	0,74 - 26	0,74 - 26	0,74 - 26	0,74 - 26
Geschikt voor fusten van	<b>kg</b> <b>lbs</b>	180-220 400	50-60 120	20-30 44-66	16-20 35-44
Rumoerigheid	81 db				
Gewicht	<b>kg - lbs</b>	7,3 - 16	6,4 - 14	55 - 11	5 - 11

De vet-inhoud aangegeven in de tabel is verkregen met zelfnivellerend vet op kamertemperatuur (20°C / 68°F)

DK

<b>TEKNISKE SPECIFIKATIONER</b>	<b>Mod.</b>	<b>50:1/195</b>	<b>50:1/173</b>	<b>50:1/148</b>	<b>50:1/141</b>
Kompressionsforhold	/	50:1	50:1	50:1	50:1
Kobling for luftindtag	1/4"				
Kobling for udløb af smørefedt	1/4"				
Gennemstrømning af smørefedt ved 6 bar - 87 PSI (frit udløb)	<b>gpm</b> <b>lbspm</b>	1500 3.3	1500 3.3	1500 3.3	1500 3.3
Driftstryk	6-8 bar - 90-120 PSI				
Maks. anbefalet tryk	8 bar - 120 PSI				
Diameter for sugeanordning	30 mm - 1.18 inch				
Længde for sugeanordning	<b>mm - inch</b>	940 - 37"	740 - 29"	480 - 19"	410 - 16"
Luftforbrug ved 8 bar - 120 PSI	<b>m<sup>3</sup>/min - cfm</b>	0,74 - 26	0,74 - 26	0,74 - 26	0,74 - 26
Egnet til tromler på	<b>kg</b> <b>lbs</b>	180-220 400	50-60 120	20-30 44-66	16-20 35-44
Støjniveau	81 db				
Vægt	<b>kg - lbs</b>	7,3 - 16	6,4 - 14	55 - 11	5 - 11

Gennemstrømningen af smørefedt, der er angivet i smøretabellen, er målt ved anvendelse af selvnivellerende smørefedt ved almindelig rumtemperatur (20°C / 68°F)

N

<b>TEKNISKE DATA</b>	<b>Mod.</b>	<b>50:1/195</b>	<b>50:1/173</b>	<b>50:1/148</b>	<b>50:1/141</b>
Kompresjonsforhold	/	50:1	50:1	50:1	50:1
Tilkopling av luftinntak	1/4"				
Tilkopling av fettuttak	1/4"				
Fettstrømning ved 6 bar - 87 PSI (fritt uttak)	<b>gpm</b> <b>lbspm</b>	1500 3.3	1500 3.3	1500 3.3	1500 3.3
Driftstrykk	6-8 bar - 90-120 PSI				
Maks. tillatt trykk	8 bar - 120 PSI				
Sugeenhetens diameter	30 mm - 1.18 inch				
Sugeenhetens lengde	<b>mm - inch</b>	940 - 37"	740 - 29"	480 - 19"	410 - 16"
Luftforbruk ved 8 bar - 120 PSI	<b>m<sup>3</sup>/min - cfm</b>	0,74 - 26	0,74 - 26	0,74 - 26	0,74 - 26
Egnet for beholdere på	<b>kg</b> <b>lbs</b>	180-220 400	50-60 120	20-30 44-66	16-20 35-44
Støy	81 db				
Vekt	<b>kg - lbs</b>	7,3 - 16	6,4 - 14	55 - 11	5 - 11

Fettstrømningen som er oppgitt i tabellen er oppnådd med selvopplyllende fett med omgivelsestemperatur (20°C / 68°F)



S

TEKNISKA DATA	Mod.	50:1/195	50:1/173	50:1/148	50:1/141
Kompressionsförhållande	/	50:1	50:1	50:1	50:1
Koppling för luftinlopp	1/4"				
Koppling för fettutlopp	1/4"				
Fettflöde på 6 bar - 87 PSI (fritt utlopp)	gpm lbspm	1500 3.3	1500 3.3	1500 3.3	1500 3.3
Arbetstryck	6-8 bar - 90-120 PSI				
Max. tillåtet tryck	8 bar - 120 PSI				
Sugenhetens diameter	30 mm - 1.18 inch				
Sugenhetens längd	mm - inch	940 - 37"	740 - 29"	480 - 19"	410 - 16"
Luftförbrukning på 8 bar - 120 PSI	m <sup>3</sup> /min - cfm	0,74 - 26	0,74 - 26	0,74 - 26	0,74 - 26
Lämpad för fat på	kg lbs	180-220 400	50-60 120	20-30 44-66	16-20 35-44
Bullernivå	81 db				
Vikt	kg - lbs	7,3 - 16	6,4 - 14	55 - 11	5 - 11

Fettflödet som anges i tabellen uppnås med självnivellerande fett vid omgivningstemperatur (20°C / 68°F).

FI

TEKNISET TIEDOT	Mod.	50:1/195	50:1/173	50:1/148	50:1/141
Puristussuhde	/	50:1	50:1	50:1	50:1
Ilman syöttöliitäntä	1/4"				
Rasvan poistoliitäntä	1/4"				
Rasvakapasiteetti 6 bar - 87 PSI (esteetön poistuminen)	gpm lbspm	1500 3.3	1500 3.3	1500 3.3	1500 3.3
Max sallittu paine	6-8 bar - 90-120 PSI				
Imuputken läpimitta	8 bar - 120 PSI				
Imuputken pituus	30 mm - 1.18 inch				
Ilmankulutus 8 bar - 120 PSI	mm - inch	940 - 37"	740 - 29"	480 - 19"	410 - 16"
Sopii tynnyreille	m <sup>3</sup> /min - cfm	0,74 - 26	0,74 - 26	0,74 - 26	0,74 - 26
Melutaso	kg lbs	180-220 400	50-60 120	20-30 44-66	16-20 35-44
Paino	81 db				
Peso	kg - lbs	7,3 - 16	6,4 - 14	55 - 11	5 - 11

Taulukossa ilmoitettu rasvakapasiteetti on saatu käyttämällä itsetasoittuvaa rasvaa huoneenlämpötilassa (20°C / 68°F)

GR

TEΧΝΙΚΑ ΧΑΡΑΚΤΗΡΙΣΤΙΚΑ	Mod.	50:1/195	50:1/173	50:1/148	50:1/141
Σχέση πίεσης	/	50:1	50:1	50:1	50:1
Σύνδεση εισόδου αέρος	1/4"				
Σύνδεση εξόδου γράσου	1/4"				
Ποσότητα εκροής σε 6 bar - 87 PSI (ελεύθερη έξοδος)	gpm lbspm	1500 3.3	1500 3.3	1500 3.3	1500 3.3
Πίεση λειτουργίας	6-8 bar - 90-120 PSI				
Μέγιστη επιτρεπτή πίεση	8 bar - 120 PSI				
Διάμετρος αντλίας	30 mm - 1.18 inch				
Μήκος αντλίας	mm - inch	940 - 37"	740 - 29"	480 - 19"	410 - 16"
Κατανάλωση αέρος σε 8 bar - 120 PSI	m <sup>3</sup> /min - cfm	0,74 - 26	0,74 - 26	0,74 - 26	0,74 - 26
Κατάλληλη για βαρέλια των	kg lbs	180-220 400	50-60 120	20-30 44-66	16-20 35-44
Θόρυβος	81 db				
Βάρος	kg - lbs	7,3 - 16	6,4 - 14	55 - 11	5 - 11

Η ποσότητα εκροής του γράσου που ενδείκνυται στον πίνακα έχει επιτευχθεί με αυτοίσοσταθμιζόμενο γράσο σε θερμοκρασία αέρος (20°C / 68°F)

**I****ATTENZIONE !!!**

E' stata prevista una vita media per l'attrezzatura di circa 20 anni, se eseguiti i controlli e la manutenzione periodica descritti nel libretto manutenzione.

**ATTENZIONE !!!**

Le singole parti che costituiscono l'attrezzatura sono facilmente separabili in modo da facilitare lo smaltimento separato dei vari materiali al momento della sua dismissione. Tale smaltimento deve essere eseguito seguendo le normative vigenti nello stato di appartenenza.

**ATTENZIONE !!!**

Tutto l'imballaggio dell'attrezzatura, cartone, sacchetti di plastica, schiuma espansa deve essere smaltito seguendo le normative vigenti nello Stato di appartenenza.

**ATTENZIONE !!!**

Temperatura max e minima per utilizzo dell'attrezzatura: -10 +50 °C / +14 +122 °F.

**ATTENZIONE !!!**

**Prima delle operazioni di manutenzione ordinaria e pulizia della pompa togliere il collegamento con l'alimentazione d'aria compressa.**

**GB****ATTENTION !!!**

The equipment has an average life expectancy of about 20 years, if the checks and periodical maintenance described in the maintenance handbook are carried out.

**ATTENTION !!!**

The single parts making up the equipment are easily separated in order to facilitate differentiated disposal of the various materials at the time of its decommissioning. This disposal must be carried out in accordance with current regulations in the country of use.

**ATTENTION !!!** All the packing of the equipment, cardboard, plastic bags, expanded foam must be disposed of in accordance with current regulations in the country of use.

**ATTENTION !!!**

Max. and min. temperature for use of the equipment: -10 +50 °C / +14 +122 °F.

**CAUTION !!!**

**Remove the compressed-air feed connection before routine pump maintenance operations and cleaning.**

**F****ATTENTION !!!**

On prévoit une durée moyenne de 20 ans pour l'équipement, si les contrôles et l'entretien périodique sont effectués selon les instructions du manuel d'entretien.

**ATTENTION !!!**

Chaque partie qui constitue l'équipement est facilement séparable des autres de façon à faciliter l'élimination séparée des différents matériaux au moment de la démolition. Cette élimination doit être effectuée selon les normes en vigueur dans le pays d'appartenance.

**ATTENTION !!!**

Tout l'emballage de l'équipement, carton, sachets plastique, mousse expansée, doit être éliminé selon les normes en vigueur dans le pays d'appartenance.

**ATTENTION !!!**

Température maximum et minimum pour l'utilisation de l'équipement : -10 +50 °C / +14 +122 °F

**ATTENTION:**

**Avant les opérations d'entretien ordinaire et de nettoyage de la pompe, débrancher l'alimentation d'air comprimé.**

**NL****OPGELET!!!**

Wanneer de controles en het periodieke onderhoud die in de handleiding beschreven worden verricht worden, is de gemiddelde levensduur van de apparatuur ongeveer 20 jaar.

**OPGELET!!!** De afzonderlijke delen waar de apparatuur uit bestaat zijn op eenvoudige wijze van elkaar te los te koppelen, om op het moment van de afdanking de gescheiden verwerking van de verschillende materialen te vergemakkelijken. Deze ontmanteling dient te geschieden door aan de in de staat waar deze toebehoort van kracht zijnde voorschriften te voldoen.

**OPGELET!!!** De volledige verpakking van de apparatuur: karton, plastic zakken, piepschuim, dient te worden verwerkt door aan de in de staat waar deze toebehoort van kracht zijnde voorschriften te voldoen.

**OPGELET!!!** Maximum en minimum temperatuur voor het gebruik van de apparatuur : -10 +50 °C / +14 +122 °F.

**OPGELET!!!**

**Voor de periodieke onderhoudswerkzaamheden en het schoonmaken van de pomp de verbinding met de toevoer van perslucht verwijderen.**

**DK****ADVARSEL!**

Udstyret har en gennemsnitlig driftslevetid på ca. 20 år, forudsat at kontrollerne og den regelmæssige vedligeholdelse, som er beskrevet i vedligeholdelsesmanualen, udføres.

**ADVARSEL!**

Det er nemt at adskille udstyrets enkelte dele og herved forenkles sorteringen af de forskellige materialer i forbindelse med bortskaffelse. Bortskaffelsen skal ske med overholdelse af kravene i den gældende nationale lovgivning.

**ADVARSEL!**

Udstyrets emballage (karton, plastposer, ekspanderet polystyren) skal bortskaffes med overholdelse af kravene i den gældende nationale lovgivning.

**ADVARSEL!**

Maks. og min. temperatur v. brug af udstyret: -10 +50 °C / +14 +122 °F.

**ADVARSEL!**

**Fjern tilslutningen til trykluftforsyningen inden almindelig vedligeholdelse og rengøring af pumpen.**

**N****ADVARSEL!**

Udstyret har en gennemsnitts levetid på ca. 20 år hvis kontrollene og det periodiske vedlikeholdet beskrevet i vedlikeholdsveiledningen utføres.

**ADVARSEL!**

Udstyrets enkelte deler er lette å skille fra hverandre, slik at kildesorteringen av materialet er enklere. Kildesorteringen må utføres i henhold til landets gjeldende lovgivning.

**ADVARSEL!**

Udstyrets emballasje, papp, plastposer, skumplast må kastes i henhold til landets gjeldende lovgivning.

**ADVARSEL!**

Minimums- og maksimumstemperatur for bruk av utstyret: -10 +50 °C / +14 +122 °F.

**ADVARSEL!**

**Før du utfører ordinært vedlikehold og rengjøring på pumpen må du frakoble trykkluften.**

**D****ACHTUNG!!!**

Es kann von einer durchschnittlichen Lebensdauer von 20 Jahren für die Geräte ausgegangen werden, wenn die im Wartungshandbuch angegebenen regelmäßigen Kontrollen und Wartungsarbeiten durchgeführt werden.

**ACHTUNG!!!** Die einzelnen Teile, aus denen das Gerät besteht, lassen sich einfach auseinander nehmen, so dass die getrennte Entsorgung der verschiedenen Materialien bei Verschrottung des Gerätes problemlos möglich ist. Die Entsorgung muß gemäß der im Benutzerland geltenden Gesetzgebung erfolgen.

**ACHTUNG!!!** Die gesamte Verpackung der Geräte, bestehend aus Karton, Plastiktüten und Styropor, muß gemäß der im Benutzerland geltenden Gesetzgebung entsorgt werden.

**ACHTUNG!!!**

Die Geräte können bei einer Temperatur von min. -10 °C (14°F) und max. +50 °C (122°F) eingesetzt werden.

**ACHTUNG!!!**

**Vor den Arbeiten zur gewöhnlichen Wartung und Reinigung der Pumpe den Anschluss an die Druckluftzufuhr abtrennen.**

**S****WARNING!**

Utrustningen beräknas ha en medellivslängd på cirka 20 år, om de kontroller och det periodiska underhåll som beskrivits i underhållshandboken utförts.

**WARNING!**

De enskilda delarna som utrustningen består av är lätt separerbara för att underlätta bortskaftningen när de ska skrotas. Denna bortskaftning ska ske enligt gällande lagstiftning i användarlandet.

**WARNING!**

Hela utrustningens emballage; kartong, plastpåsar, skumplast ska bortskaftas enligt gällande lagstiftning i användarlandet.

**WARNING!**

Max och minimitemperatur för användning av utrustningen: -10 +50 °C / +14 +122 °F.

**WARNING!**

**Före de ordinära underhålls- och rengöringsoperationerna av pumpen ska tryckluftsmatningen frånkopplas.**

**E****ATENCIÓN:**

Está prevista una vida media de unos 20 años para el equipo, siempre y cuando se efectúen los controles y el mantenimiento periódicos descritos en el manual de instrucciones sobre mantenimiento

**ATENCIÓN:** Cada una de las partes de las que se compone el equipo puede ser fácilmente separada de las otras para así facilitar la eliminación por separado de los diferentes materiales en el momento en que se deje de utilizarlos. Dicha eliminación se efectuará en conformidad con las normas vigentes en cada país.

**ATENCIÓN:** Todo el embalaje del equipo, es decir, cartones, bolsas de plástico, espuma de poliestirolo, tiene que eliminarse en conformidad con las normas vigentes en cada país.

**ATENCIÓN:** Temperatura máx y mínima para el utilizzo del equipo: -10 +50 °C / +14 +122 °F.

**ATENCIÓN:**

**Antes de las operaciones de manutención ordinaria y de limpieza de la bomba, quitar la conexión con la alimentación de aire comprimido.**

**FI****HUOMAA!**

Laitteiston käyttöikä on 20 vuotta, mikäli kaikki tässä huolto-oppaassa kuvatut tarkistukset ja määräaikaaiset huoltotoimenpiteet suoritetaan oikein.

**HUOMAA!**

Laitteiston muodostavat yksittäiset osat voidaan erottaa helposti toisistaan, jolloin eri materiaalit voidaan kierrättää erikseen laitteiston romutuksen yhteydessä. Suorita laitteiston hävitys sen käyttömaassa voimassa olevien säännösten mukaisesti.

**HUOMAA!**

Hävitä laitteiston pakkausmateriaalit, kuten pahvi, muovipussit, vaahtomuovi jne. laitteiston käyttömaassa voimassa olevien säännösten mukaisesti.

**HUOMAA!**

Laitteiston maks. ja minimi käyttölämpötila: -10 +50 °C / +14 +122 °F.

**HUOMAA!**

**Irrota paineilma-letkin ennen pumpun määräaikaishuollon ja puhdistuksen suorittamista.**

**P****ATENÇÃO!!!**

Se os controles e a manutenção periódica descritos no manual de manutenção forem efetuados, está prevista uma duração média do equipamento de cerca 20 anos.

**ATENÇÃO!!!**

Todos os componentes que constituem o equipamento são facilmente removíveis a fim de facilitar a eliminação separada dos vários materiais quando não são mais usados. A sua eliminação deve ser efetuada seguindo as normas em vigor no país em questão.

**ATENÇÃO!!!**

A embalagem completa do equipamento: papelão, sacos de plástico, espuma de poliuretano deve ser eliminada seguindo as normas em vigor no país em questão.

**ATENÇÃO!!!**

Temperatura máx. e mín. para utilização do equipamento: -10 +50 °C / +14 +122 °F.

**ATENÇÃO!!!**

**Antes das operações de manutenção ordinária e limpeza da bomba, retirar a conexão com a alimentação de ar comprimido.**

**GR****ΠΡΟΣΟΧΗ!**

Έχει υπολογιστεί ότι η μέση διάρκεια ζωής του εξοπλισμού είναι περίπου 20 χρόνια, με την προϋπόθεση ότι θα πραγματοποιηθούν όλοι οι έλεγχοι και οι περιοδικές συντηρήσεις που περιγράφονται στο εγχειρίδιο οδηγιών συντήρησης.

**ΠΡΟΣΟΧΗ!**

Τα διάφορα μέρη από τα οποία αποτελείται ο εξοπλισμός μπορούν να διαχωριστούν εύκολα, έτσι ώστε να διευκολυνθείτε στη διάθεση (ανακύκλωση) των διαφόρων υλικών, όταν έρθει η στιγμή της διάλυσής του. Η διάθεση (ανακύκλωση) των υλικών που προέρχονται από τη διάλυση πρέπει να γίνει σύμφωνα με τις ισχύουσες διατάξεις της χώρας όπου λειτουργεί ο εξοπλισμός.

**ΠΡΟΣΟΧΗ!**

Τα υλικά συσκευασίας του εξοπλισμού (χαρτόνι, πλαστικά, φελιζόλ) πρέπει να διατεθούν σύμφωνα με τις ισχύουσες διατάξεις της χώρας όπου λειτουργεί ο εξοπλισμός.

**ΠΡΟΣΟΧΗ!**

Μέγιστη και ελάχιστη θερμοκρασία χρήσης του εξοπλισμού: -10 +50 °C / +14 +122 °F.

**ΠΡΟΣΟΧΗ**

**Πριν αρχίσετε τις εργασίες τακτικής συντήρησης και καθαρισμού της αντλίας πρέπει να αποσυνδέετε την τροφοδοσία πεπιεσμένου αέρα.**

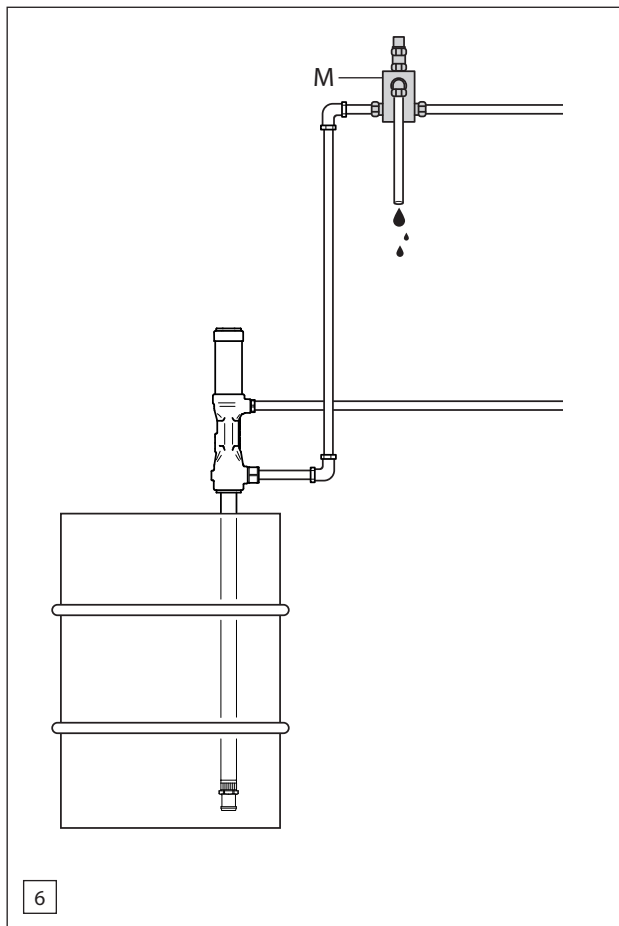

I

### PROTEZIONE DALLE SOVRAPRESSIONI

Si consiglia l'installazione di una valvola di sovrappressione **M** (fig. 6) all'uscita della pompa per prevenire la sovrappressurizzazione dell'impianto e la conseguente rottura della pompa o del tubo.

La sovrappressurizzazione può essere causata da un'espansione termica del fluido nella tubazione di uscita.

GB

### PROTECTION FROM OVERPRESSURES

It is advisable to install a pressure-relief valve **M** (fig. 6) at the pump outlet to prevent over pressurisation of the system and consequent breaking of the pump or pipe.

Overpressurisation can be caused by heat expansion of the fluid in the outlet pipe.

NL

### BEVEILIGING TEGEN OVERDRUK

Er wordt geadviseerd om een overdrukklep **M** (fig. 6) op de uitlaat van de pomp te installeren om overdruk van de installatie en als gevolg daarvan breuk van de pomp of van de leiding te voorkomen.

Overdruk kan veroorzaakt worden door warmte-uitzetting van de vloeistof in de uitlaatleiding.

DK

### OVERTRYKSBESKYTTELSE

Det anbefales at installere en overtryksventil **M** (fig. 6) ved pumpens udløb for at hindre overtryk i systemet, hvilket kan medføre brud i pumpen eller slangen.

Overtrykket kan skyldes en termisk udvidelse af væsken i udløbsslangen.

**F****PROTECTION CONTRE LES SURPRESSIONS**

Nous conseillons l'installation d'une soupape de surpression **M** (fig. 6) à la sortie de la pompe pour prévenir la surpressurisation de l'installation et la conséquent rupture de la pompe ou du tuyau.

La surpressurisation peut être causée par une expansion thermique du fluide dans la tuyauterie de sortie.

**D****SCHUTZ VOR ÜBERDRUCK**

Es wird dazu geraten, ein überdruckventil **M** (abb. 6) am Pumpenausgang zu installieren, um einen übermäßigen Druckaufbau und der Anlage und den damit verbundenen Bruch von Pumpe oder Leitung zu verhindern.

Der Aufbau eines Überdrucks kann durch eine thermische Ausdehnung der Flüssigkeit in der Druckleitung bedingt sein.

**E****PROTECCIÓN CONTRA LAS SOBREPRESIONES**

Aconsejamos la instalación de una válvula de sobrepresión **M** (fig. 6), en la salida de la bomba para prevenir la sobrepresurización del equipo y la consiguiente ruptura de la bomba o del tubo.

La sobrepresurización puede ser causada por una expansión térmica del fluido en la tubería de salida.

**P****PROTEÇÕES DAS SOBREPRESSÕES**

Aconselha-se a instalação de uma válvula de sobrepresão **M** (fig. 6) na saída da bomba para prevenir a sobrepresurização da instalação e a conséquent ruptura da bomba ou do tubo.

A sobrepresurização pode ser causada por uma expansão térmica do fluido na tubulação de saída.

**N****OVERTRYKKSVERN**

Installer en overtrykksventil **M** (fig. 6) ved pumpeuttaket for å hindre overtrykk i systemet, som kan skade pumpen eller røret.

Overtrykket kan skyldes varmeutvidelse i væsken i uttaksrøret.

**S****ÖVERTRYCKSSKYDD**

Vi råder dig att installera en övertrycksventil **M** (bild. 6) vid pumpens utlopp för att förebygga övertryck i systemet, vilket medför att pumpen eller slangen går sönder.

Övertryck kan orsakas av värmeutvidgning av vätskan inuti utloppsslangen.

**FI****YLIPAINEELTA SUOJAAMINEN**

Suosittellemme paineen ylipaineventtiili **M** (kuva 6) asentamista pumpun ulostuloon, jotta vältyt laitteiston liian suurilta paineilta ja tätä kautta pumpun tai putken rikkoutumisilta.

Liian suuret paineet voivat johtua poistoputkessa tapahtuvasta nesteen lämpölaajenemisesta.

**GR****ΠΡΟΣΤΑΣΙΑ ΑΠΟ ΤΙΣ****ΥΠΕΡΠΙΕΣΕΙΣ**

Συνιστάται η εγκατάσταση μιας βαλβίδα με υπερπίεση **M** (σχ. 6), στην έξοδο της αντλίας για την πρόληψη υπερσυμπίεσης της εγκατάστασης και το επακόλουθο σπάσιμο της αντλίας ή του σωλήνα.

Η υπερσυμπίεση μπορεί να προκληθεί από μια θερμική διαστολή του ρευστού στο σωλήνα εξόδου.

**I DICHIARAZIONE CE DI CONFORMITA'  
PER MACCHINE NORMALI**

**F** DECLARATION CE DE CONFORMITE  
POUR LE MACHINES

**E** DECLARACIÓN CE DE CONFORMIDAD  
A LA NORMATIVA DE LAS MAQUINAS

**GB** CE DECLARATION OF CONFORMITY  
FOR STANDARD MACHINES

**D** CE-KONFORMITÄTSEKRLÄRUNG  
FÜR NORMALE MASCHINEN

**P** DECLARAÇÃO CE DE CONFORMIDADE  
PARA EQUIPAMENTOS STANDARDIZADOS

---

**ECODORA s.r.l.**

Via Marangoni, 33  
36022 - S. ZENO DI CASSOLA (VI) - ITALY

---

**I DICHIARA SOTTO LA PROPRIA RESPONSABILITA' CHE:  
la pompa pneumatica per grasso**

**GB** DECLARES UNDER ITS OWN RESPONSIBILITY THAT: the grease air operated pump

**F** DECLARE SOUS SA PROPRE RESPONSABILITE QUE : la pompe pneumatique a graisse

**D** ERKLÄRT AUF EIGENE VERANTWORTUNG, DASS: Die Luftbetriebene Fettpumpe

**E** DECLARA BAJO SU RESPONSABILIDAD QUE: la bomba neumatica por grasa

**P** DECLARA SOB SUA PRÓPRIA RESPONSABILIDADE QUE: a bomba para massa

**Mod. 50:1/141**

**Mod. 50:1/148**

**Mod. 50:1/173**

**Mod. 50:1/194**

**I E' CONFORME AI REQUISITI ESSENZIALI DI SICUREZZA INDICATI DALLA DIRETTIVA MACCHINE  
89/392/CE, COMPRESSE LE VARIANTI INTRODOTTE CON LE DIRETTIVE 91/368 - 93/44 - 93/68.**

**GB** IS IN COMPLIANCE WITH THE ESSENTIAL SAFETY STANDARDS AS PER MACHINERY DIRECTIVE 89/392/CE AND  
SUBSEQUENT VARIATIONS 91/368 - 93/44 - 93/68.

**F** EST CONFORME AUX QUALITES ESSENTIELLES DE SECURITE REQUISES PAR LA DIRECTIVE 89/392/CE ET SES  
COMPLEMENTS 91/368 - 93/44 - 93/68.

**D** DEN ERFORDERLICHEN SICHEREITSNORMEN LT. MASCHINENVERORDENUNG 89/392/CE SOWIE DEN NACHTRÄGLICHEN  
ERGÄNZUNGEN 91/368 - 93/44 UND 93/68 ENTSPRICHT.

**E** ESTÁ CONFORME A LOS REQUISITOS ESENCIALES DE SEGURIDAD INDICADOS EN LAS DIRECTRICES DE MAQUINAS  
89/392/CE Y A LAS VARIACIONES INCLUIDAS EN LA DIRECCION 91/368 - 93/44 Y 93/68.

**P** E CONFORME AOS REQUISITOS ESSENCIAIS DE SEGURANÇA, ASSIM COMO AS INSTRUÇÕES DO EQUIPAMENTO  
89/392/CE E RESPECTIVAS VARIAÇÕES INCLUIDAS NAS NORMAS 91/368 - 93/44 E 93/68.

**Data**/Date/Datum/Fecha **01/2015**  
.....

**Il legale Rappresentante** / The legal representative  
Le représentant légal / Der gesetzliche Vertreter  
El representante legal / O representante legal

  
.....  
Giovanni Menon

**NL** CE VERKLARING VAN OVEREENSTEMMING  
VOOR STANDAARD MACHINES

**N** CE SAMSVARSERKLÆRING

**FI** EU- VAATIIMUSTENMUKAISUUSVAKUUTUS  
VAKIOTUOTTEILLE

**DK** EU-ERKLÆRING VEDR.  
STANDARDMASKINER

**S** EG-CONFORMITETSFÖRKLARING FÖR  
STANDARD MASKINER

**GR** ΔΗΛΩΣΗ CE ΣΥΜΜΟΡΦΩΣΗΣ ΓΙΑ  
ΚΑΝΟΝΙΚΑ ΜΗΧΑΝΗΜΑΤΑ

## **ECODORA s.r.l.**

Via Marangoni, 33  
36022 - S. ZENO DI CASSOLA (VI) - ITALY

**NL** VERKLAART OP EIGEN VERANTWOORDING DAT: de pneumatische vetpomp

**DK** ERKLÆRER PÅ EGET ANSVAR, AT: Fedtpumpe

**N** ERKLÆRER UNDER EGET ANSVAR AT: Trykluftdrevne fettpumpen

**S** FÖRSÄKRAR UNDER EGET ANSVAR ATT: Luftdrivna pumpen

**FI** VAKUUTTAA OMALLA VASTUULLAAN, ETTÄ: paineilmatoiminen rasvapumppu

**GR** ΔΗΛΩΝΕΙ ΜΕ ΑΠΟΚΛΕΙΣΤΙΚΗ ΤΗΣ ΕΥΘΥΝΗ ΟΤΙ:  
ΑΕΡΑΝΤΛΙΕΣ ΓΙΑ ΓΡΑΣΟ

**Mod. 50:1/141**

**Mod. 50:1/148**

**Mod. 50:1/173**

**Mod. 50:1/194**

**NL** IN OVEREENSTEMMING IS MET DE VEILIGHEIDSNORMEN ONDER DE EEG MACHINE RICHTLIJN 89/392/CE EN BIJLAGE  
ART. N. 91/368 - 93/44 EN 93/68.

**DK** ER I OVERENSSTEMMELSE MED MASKINDIREKTIVETS 89/392/CE SIKKERHEDSBESTEMMELSER SAMT DE EFTERFØLGENDE  
DIREKTIVER 91/368 - 93/44 OG 93/68.

**N** SOM DEKKES AV DENNE ERKLÆRING ER I SAMSVAR MED FØLGENDE STANDARDER ELLER ANDRE NORMATIVE 89/392/CE  
DOKUMENTER 91/368 - 93/44 OG 93/68.

**S** ÖVERENSSTÄMMER MED GÄLLANDE SÄKERHETSBESTÄMMELSER ENLIGT DIREKTIV 89/392/CE  
SAMT 91/368 - 93/44 - 93/68.

**FI** TÄYTTÄÄ KONEDIREKTIIVIN 89/392/CE JA LISÄOHJEIDEN 91/368, 93/44 JA 93/68 OLENNASET TERVEYS - JA  
TURVALLISUUSVAATIMUKSET.

**GR** ΣΥΜΜΟΡΦΩΝΕΤΑΙ ΜΕ ΤΙΣ ΑΠΑΡΑΙΤΗΤΕΣ ΑΠΑΙΤΗΣΕΙΣ ΑΣΦΑΛΕΙΑΣ ΠΟΥ ΕΝΔΕΙΚΝΥΝΤΑΙ ΑΠΟ ΤΗΝ ΟΔΗΓΙΑ  
ΜΗΧΑΝΗΜΑΤΩΝ 89/382/CE, ΣΥΜΠΕΡΙΛΑΜΒΑΝΟΜΕΝΩΝ ΚΑΙ ΤΩΝ ΠΑΡΑΛΛΑΓΩΝ ΠΟΥ ΕΙΣΑΧΘΗΣΑΝ ΜΕ ΤΙΣ  
ΟΔΗΓΙΕΣ 91/368 - 93/44 - 93/68.

Datum/Dato/Pvm/ Ημερομηνία **01/2015**

De legale vertegenwoordiger/Adm. direktør  
Juridisk representant/Legal företrädare  
Läilinen edustaja/O νόμος εκπρόσωπος

  
Giovanni Menon



La costruttrice declina ogni responsabilità per le possibili inesattezze contenute nel presente opuscolo imputabili ad errori di stampa o di trascrizione, per danni a cose o persone nel caso non vengano osservate tutte le norme antinfortunistiche utili al normale esercizio e regolare funzionamento, nonché per montaggi, installazioni ed uso non eseguiti in conformità alle sue indicazioni ed istruzioni; si riserva inoltre di apportare senza preavviso ed in totale libertà operativa ogni e qualsiasi variante e miglioria d'ordine funzionale-tecnico ed estetica. Verificate nel nostro sito la presenza di documentazione aggiornata.

The manufacturer declines all responsibility for possible inaccuracies contained in this booklet due to printing or transcription errors, for damage to property or persons, in case all the safety regulations useful to normal and regular operation are not complied with, as well as, for any assembly, installation and use which is not carried out in conformity with the directions and instructions provided. Moreover, the manufacturer reserves the right to make any technical-functional and design change or improvement, without any previous notice and with the utmost operational freedom. Check out our website for updated documentation.

**ECODORA S.r.l.** Via Marangoni, 33  
36022 - S. ZENO DI CASSOLA (VI) - ITALY  
TEL. +39 0424 570891 - FAX +39 0424 571354

E-mail: [info@ecodora.com](mailto:info@ecodora.com)  
Internet: [www.ecodora.com](http://www.ecodora.com)

PRODOTTO ECODORA  
PRODUCT BY ECODORA  
PRODUIT PAR ECODORA  
PRODUKT VON ECODORA  
PRODUCTO POR ECODORA

